



Presse quadre

QUADRANT EVOLUTION

5300 5200 4200



Le presse CLAAS QUADRANT: una garanzia di affidabilità.



51 coltelli

Grazie ai 51 coltelli il sistema FINE CUT (5300 / 5200 / 4200) realizza 36.000 tagli al minuto durante la preparazione delle balle. Ideale per miscelatori, pollai, animali su pavimenti a griglia.



Bilancia per balle da 250 a 1250 kg

Quattro sensori misurano con grande precisione il peso delle balle direttamente sulla rampa.



Sei legatori dal 1921

Brevettato dal 1921: il legatore singolo ad alte prestazioni con comando degli aghi regolato con eccentrico - nodi affidabili senza residui di spago.



Massimo comfort

Comprovato sistema di regolazione automatica della densità di pressatura: per una compressione ottimale, la migliore qualità delle balle e il massimo comfort dell'operatore.

CLAAS QUADRANT	2
Comprovate a livello mondiale	4
Panoramica dei modelli	6
Tecnica	10
Legatura, affidabilità	12
Comfort, performance	14
Aggancio	16
Pick-up	18
POWER FEEDING SYSTEM (PFS)	20
Alimentazione a comando idraulico	22
ROTO FEED	26
ROTO CUT	28
FINE CUT	30
Telaio portacoltelli	32
SPECIAL CUT	34
Precamera, forca, camera di pressatura	38
Precamera e forca regolabili	40
Trasmissione e sicurezza interattiva	42
Regolazione automatica densità di pressatura	44
Camera di pressatura	46
Assali e pneumatici	48
Legatura	50
Legatore CLAAS	52
Tecnica di legatura CLAAS	54
Sistema di pesatura delle balle	56
Comando	58
CLAAS Service & Parts	62
Manutenzione	64
Dati tecnici	66

Pressatura veloce, perfetta e sicura a livello professionale.

Qualità apprezzata in tutto il mondo.



«La regolazione eseguita dal nuovo dispositivo di regolazione della densità di pressatura APC 2.0 è persino migliore», afferma il contoterzista Albert Steyns del comune di Lotzen in Belgio. «È un aspetto sicuramente importante nella paglia.

ma qui si tratta prevalentemente di insilato verde umido. I clienti erano entusiasti perché le balle erano estremamente compatte, sembravano blocchi di legno».

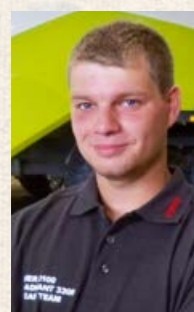

«La QUADRANT con precamera a comando idraulico può essere utilizzata in modo ancora più flessibile. Consente di ottenere balle di forma perfetta anche in condizioni particolarmente difficili».

Daniel Cosson, contoterzista,
Bezange-la-Petite, Francia

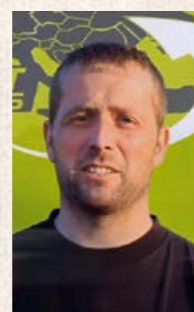

«La pressa lavora in modo impeccabile, esegue un taglio perfetto e realizza balle compresse al massimo con un peso molto elevato».

Hendrik Mennega, Eext, Paesi Bassi



«Il terminale è facile da comandare. I menu sono chiari proprio come l'impostazione dei valori operativi della macchina»

Quentin Royer, Mame, Francia



«Il sistema TURBO FAN pulisce le unità di legatura su diversi lati e le mantiene sempre pulite».

Attila Balász, Oszkó, Ungheria



«Le balle sono semplicemente perfette», afferma Sandro Schwer parlando del nuovo pick-up HD a 5 file della QUADRANT 5200 FC. «Abbiamo ottenuto 7.000 balle», aggiunge Oskar Schwer. «Il nuovo pick-up dà prova del suo valore soprattutto nell'erba bagnata e pesante. Grazie al suo metodo di lavoro aggressivo raccoglie perfettamente anche il prodotto bagnato».

Oltre alla raccolta del foraggio, i due professionisti di Königsfeld nella Foresta Nera apprezzano soprattutto la nuova lubrificazione delle catene. «Nei mesi invernali eseguiamo sempre la manutenzione preventiva di tutte le nostre macchine», spiegano. «Non possiamo permetterci che le macchine si arrestino in estate. Con il nuovo sistema di lubrificazione delle catene, le catene del pick-up sono sempre lubrificate al meglio. In questo modo ci auguriamo una migliore durata, a cui contribuisce anche il nuovo tenditore».

Tre dispositivi in linea con una predilezione per angoli e bordi.

Maggiore capacità produttiva in tutte le condizioni.

- La regolazione automatica della densità di pressatura assicura una densità delle balle particolarmente elevata ed omogenea.
- L'alta velocità del rotore abbinata all'esclusivo Power Feeding System (PFS) assicura un flusso eccellente del prodotto.
- In tutti i modelli QUADRANT dotati di piattaforma di taglio, il telaio portacoltelli e il fondo di taglio sono abbassabili.
- Grazie all'intelligente protezione, la pressa lavora senza guasti.
- Il pick-up HD a 5 file, azionato su entrambi i lati, è particolarmente accurato.
- Il sistema di pulizia dei legatori TURBO FAN si distingue per una velocità del flusso d'aria di 145 km/h e un convogliamento attivo dell'aria.
- La velocità del POWER FEEDING SYSTEM (PFS) a comando idraulico è regolabile e il sistema può essere anche invertito comodamente (in opzione).
- Grazie al sistema di pesatura delle balle integrato è possibile richiamare ed elaborare il peso delle balle ovunque tramite TELEMATICS.

Alimentazione a comando idraulico.

Per le QUADRANT 5300, 5200 e 4200 è disponibile un sistema POWER FEEDING SYSTEM (PFS) a comando idraulico, la cui direzione e velocità possono essere regolate. Ciò consente di adeguare il flusso di prodotto alle diverse condizioni operative e di ottimizzarlo.

QUADRANT 5300 EVOLUTION.
L'organo di pressatura.

Per balle di 1,20 x 0,90 m.

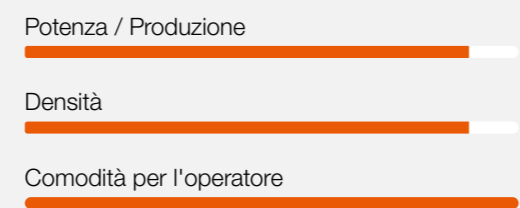

Principali punti di forza:

- Rendimento elevato ed eccellente densità delle balle grazie a 46 corse del pistone/min
- Peso delle balle ottimale in funzione della quantità di foraggio grazie alla precamera a comando idraulico
- Eccellente qualità di taglio grazie al FINE CUT e ai suoi 51 coltelli
- Comando ad eccentrico degli aghi
- Camera di pressatura di 3,85 m di lunghezza

QUADRANT 5200 EVOLUTION.
Prestazioni eccellenti.

Per balle di 1,20 x 0,70 m.

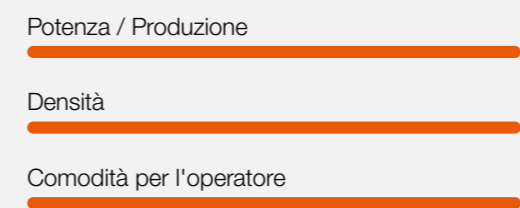

Principali punti di forza:

- Rendimento elevato ed eccellente densità delle balle grazie a 56 corse del pistone/min
- Peso delle balle ottimale in funzione della quantità di foraggio grazie alla precamera a comando idraulico
- Eccellente qualità di taglio grazie al FINE CUT e ai suoi 51 coltelli
- Camera di pressatura di 3,85 m di lunghezza

QUADRANT 4200 EVOLUTION.
Legata alla terra.

Per balle di 1,20 x 0,70 m.

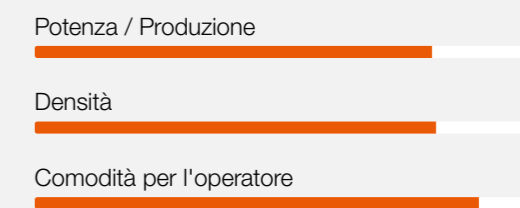

Principali punti di forza:

- Rendimento elevato ed eccellente densità delle balle grazie a 51 corse del pistone/min
- Peso ottimale delle balle grazie alla precamera automatica a 3 fasi
- Telaio portacoltelli a 25 coltelli per ROTO CUT, innesto a gruppi di coltelli e FINE CUT con fino a 51 coltelli
- Camera di pressatura di 3,45 m di lunghezza

QUADRANT	5300	5200	4200
1 Dimensioni delle balle 1,20 x 0,90 m	●	—	—
2 Dimensioni delle balle 1,20 x 0,70 m	—	●	●
3 Larghezza del pick-up 2,35 m	●	●	●
4 2 ruote tastatrici oscillanti del pick-up	●	●	●
5 POWER FEEDING SYSTEM (PFS) a comando idraulico	○	○	○
6 2 camme e 5 file di denti	□	□	□
7 ROTO FEED	□	□	□
8 ROTO CUT (25 coltelli)	□	□	□
9 FINE CUT (51 coltelli)	□	□	□
10 Telaio portacoltelli	●	●	□
11 Precamera regolabile idraulicamente	●	●	—
12 Precamera automatica	—	—	—
13 46 corse del pistone	●	●	○
14 51 corse del pistone	—	—	●
15 56 corse del pistone	—	●	—
16 Regolazione automatica densità di pressatura	●	●	○
17 Compatibile ISOBUS	●	●	●
18 Lubrificazione centralizzata elettrica automatica	●	●	○
19 6 legatori singoli HD CLAAS senza residui di spago	●	●	○
20 Monitoraggio legatori	○	○	○
21 Pulizia dei legatori TURBO FAN con distribuzione dell'aria	●	●	—
22 Comando ad eccentrico degli aghi	●	—	—
23 Pacchetto luci LED	□	□	—
24 Sistema di pesatura delle balle	○	○	○
25 Rampa delle balle ribaltabile tramite terminale	○	○	○
26 Presse per trinciapaglia montato sul davanti	○	○	—
27 2 vani portaspago addizionali ciascuno per 6 rotoli	○	○	—

● Di serie ○ In opzione □ Disponibile — Non disponibile



Un gioco di squadra per ottenere il meglio dalla pressa.

Quattro fattori per il vostro successo.

Sappiamo quanto sia importante un connubio perfetto di tutti i fattori per la filiera della raccolta. Per questo motivo riuniamo il nostro know-how tecnico in uno dei centri di sviluppo per la tecnologia delle presse più grande e moderno al mondo. È qui che è nata la QUADRANT EVOLUTION, il nostro ultimo progetto. Questa efficiente pressa per balle quadre introduce nuovi standard in termini di legatura, affidabilità, comfort e potenza: insomma per tutto ciò che vi aiuta a lavorare in modo più produttivo.



QUADRANT	5300 EVOLUTION	5200 EVOLUTION	4200 EVOLUTION
Dimensioni delle balle (cm)	120 x 90	120 x 70	120 x 70
Dispositivo di taglio FINE CUT, coltelli opzione 1	0, 12, 13, 26, 51	0, 12, 13, 26, 51	0, 12, 13, 26, 51
Dispositivo di taglio FINE CUT, coltelli opzione 2	0, 13, 25, 26, 51	0, 13, 25, 26, 51	
Telaio portacoltelli	●	●	●
Dimensioni max. pneumatici	620/50 R 22.5		
APC	●	●	○
Sistema di pesatura	○	○	○
PFS a comando idraulico	○	○	—

● Di serie ○ In opzione — Non disponibile



Legatura comprovata.

CLAAS è leader nel settore delle presse quadre da oltre trent'anni. Attualmente i nodi realizzati con il legatore CLAAS hanno una resistenza maggiore del 20% rispetto ai legatori a doppio nodo e lavorano come sempre senza lasciare spago residuo.

Economico e sicuro.

- I nodi realizzati con il legatore CLAAS hanno una resistenza maggiore del 20%.
- Grazie all'assenza di residui di spago potete risparmiare fino a 0,5 metri di spago per ogni balla.
- La guida ribaltabile dello spago facilita ulteriormente il primo inserimento dello spago.
- Il freno dello spago può essere regolato velocemente e rapportato allo spago senza utensili.
- Un serbatoio per l'acqua integrato per lavarsi comodamente le mani.
- Le guarnizioni di tipo automobilistico tengono lontana la polvere dal vano portaspago.
- Vani portaspago addizionali per conservare più rotoli di spago (6 per ogni lato).



Competenza di 100 anni con i legatori con una maggiore resistenza dei nodi del 20%.
Pagina 42



Guida ribaltabile per infilare comodamente lo spago.
Pagina 45



Nodi sicuri e perfetti senza residui di spago.
Pagina 44



Rulli di scorrimento per pistoni Heavy Duty con cuscinetti a sfere con una durata di cinque volte superiore.
Pagina 41



Lubrificazione permanente delle catene per una maggiore sicurezza d'impiego e meno costi di manutenzione.
Pagina 56



Forma ottimale della camera di pressatura per balle di forma sempre perfetta.
Pagina 41



Affidabilità garantita.

Il tubo principale, i bracci portadenti e le due camme sono progettati per assicurare prestazioni molto elevate. L'innesco del rotore e della forca sono collegati tra loro. La macchina è sempre sincronizzata al 100%.

Componenti robusti e duraturi.

- I rulli per pistoni Heavy Duty scorrono su cuscinetti a sfere lubrificati automaticamente, con una durata di cinque volte superiore, e non devono essere sostituiti.
- Il pistone HD è particolarmente robusto grazie ai segmenti antiusura S700 d'alta qualità.
- Sono disponibili fino a 5 kit HD diversi per impieghi particolarmente duri nella paglia di mais o per la canna da zucchero.



Lavorare comodamente e rilassati.

Con la QUADRANT potete contare sempre sul massimo comfort. Rilassati realizzate balle pressate sempre al meglio, particolarmente compatte ai bordi e con un'ottima stabilità, ideale per il trasporto e lo stoccaggio.

Comodità e produttività.

- Potete controllare comodamente la rampa e l'espulsore delle balle dalla cabina (opzione).
- Una telecamera PROFICAM è installata sulla camera di pressatura e sorveglia costantemente le balle pressate.
- L'immagine della telecamera può essere visualizzata, a scelta, su un monitor separato o sul nuovo CEMIS 700.
- Il CEMIS 700 con display di 7" può essere comandato tramite touch, tasti o pomello rotante/a pressione.
- Il TONI (TELEMATICS ON IMPLEMENT) trasferisce automaticamente i principali dati della pressa sul cloud.



Volano con più peso esterno per un maggiore comfort.
Pagina 43



Accedere a tutte le principali funzioni direttamente dalla cabina tramite il CEMIS 700.
Pagina 52



Marcatura Kennfixx per assegnare chiaramente tutti i tubi idraulici senza confonderli.
Pagina 17

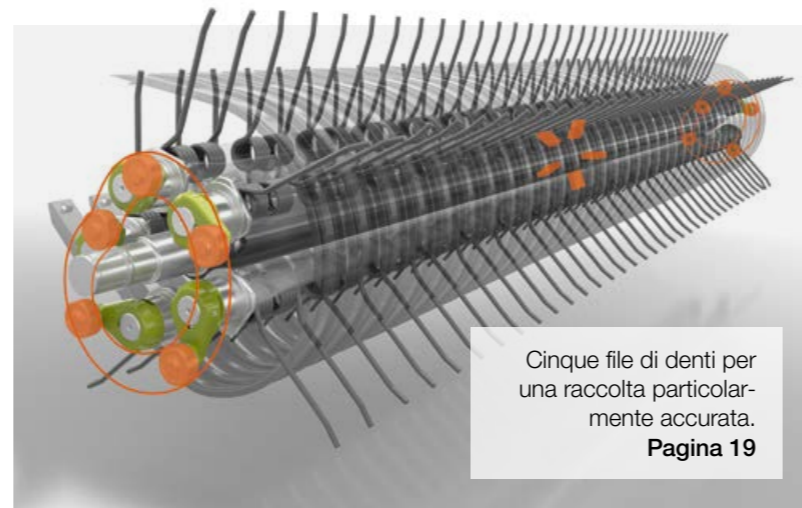

Cinque file di denti per una raccolta particolarmente accurata.
Pagina 19



Con fino a 56 corse del pistone al minuto la QUADRANT EVOLUTION è la pressa più veloce disponibile sul mercato.
Pagina 8



Due camme raccolgono senza perdite anche le andane irregolari. A richiesta con PFS a comando idraulico.
Pagina 22



Regolazione automatica della densità di pressatura APC con sensori a reazione veloce.
Pagina 39



Prestazioni eccellenti.

Il nuovo POWER FEEDING SYSTEM (PFS) funziona ad una velocità superiore del 10%. La velocità del pick-up, del PFS e del rotore sono rapportate tra loro. Il vostro vantaggio: balle uniformi, compatte, ben compresse e perfettamente rettangolari in tutte le condizioni di andatura.

Potente ed accurato.

- Il pick-up è particolarmente silenzioso grazie al comando delle camme sui due lati.
- La protezione separata del pick-up e del PFS aumenta il rendimento.
- Il coperchio di pressatura superiore assicura balle ben compresse fino ai bordi.
- I coperchi di pressatura laterali continui comprimono le balle in modo uniforme.
- La camera di pressatura chiusa assicura balle perfettamente rettangolari anche ai bordi.
- La tecnologia FINE CUT con 51 coltelli assicura un'ottima qualità del taglio.

Anche «collaboratori» pesanti dovrebbero essere facili da agganciare e spostare.



Grazie al piede d'appoggio idraulico si può agganciare la pressa velocemente e facilmente.

Piede d'appoggio regolabile in continuo.

Il piede d'appoggio idraulico soddisfa ogni esigenza. Può essere azionato comodamente tramite un attacco diretto. Inoltre, grazie alla piastra d'appoggio extra-larga, poggia in modo stabile anche su terreni irregolari.



Marcatura Kennfixx inequivocabile.

Guidare una QUADRANT significa comfort di guida ai massimi livelli. Si può dire lo stesso anche per l'aggancio della QUADRANT. Grazie ai tubi flessibili per l'olio con contrassegno Kennfixx di serie tutte le funzioni sono assegnate in modo chiaro e facilmente riconoscibile anche dopo anni. Il sistema d'aggancio rapido è disponibile a scelta anche in versione flat-face per facilitare ulteriormente l'aggancio della pressa e ridurre al minimo errori di comando.

I vantaggi in sintesi:

- Timone regolabile e molto robusto con molteplici possibilità d'aggancio per tutti i tipi di trattore
- Piede d'appoggio idraulico per facilitare l'aggancio
- Innesto veloce dei tubi flessibili dell'olio grazie alla marcatura Kennfixx
- Ruote tastatrici ribaltabili idraulicamente per ancora più comfort e sicurezza sulla strada



Sicurezza su strada.

Non occorre smontare le ruote tastatrici per trasportare la QUADRANT su strade pubbliche. È sufficiente ripiegarle in alto.

Ogni stelo merita di entrare in una stalla:
anche il più piccolo.

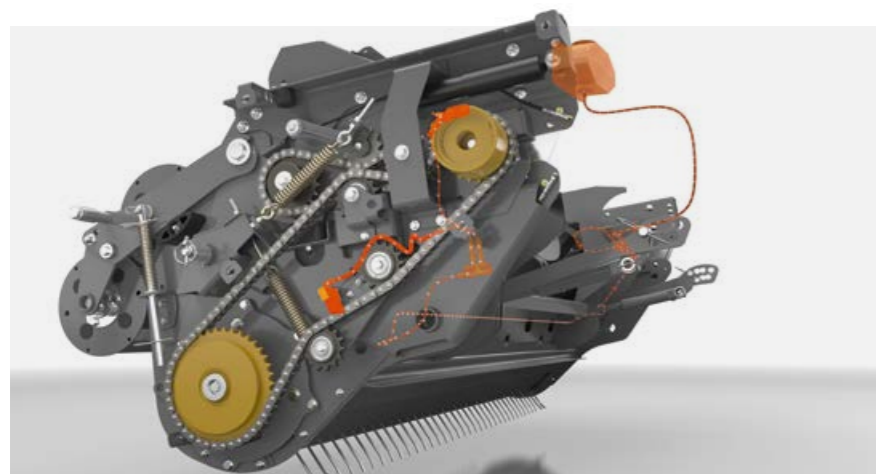
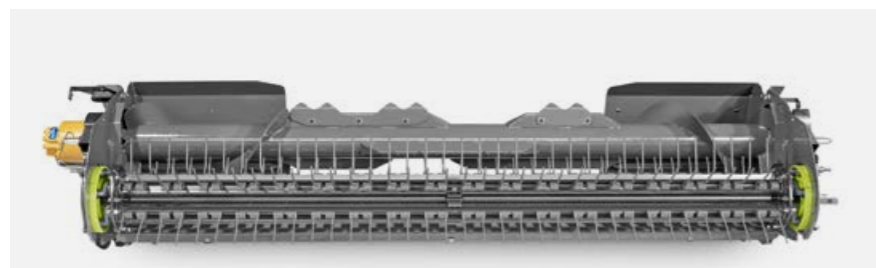

Con un serbatoio dell'olio di 7,2 l l'impianto di lubrificazione automatica e permanente rende sicuro l'impiego durante le lunghe giornate di lavoro e assicura una lunga durata. La quantità d'olio può essere regolata indipendentemente dalle condizioni d'impiego.

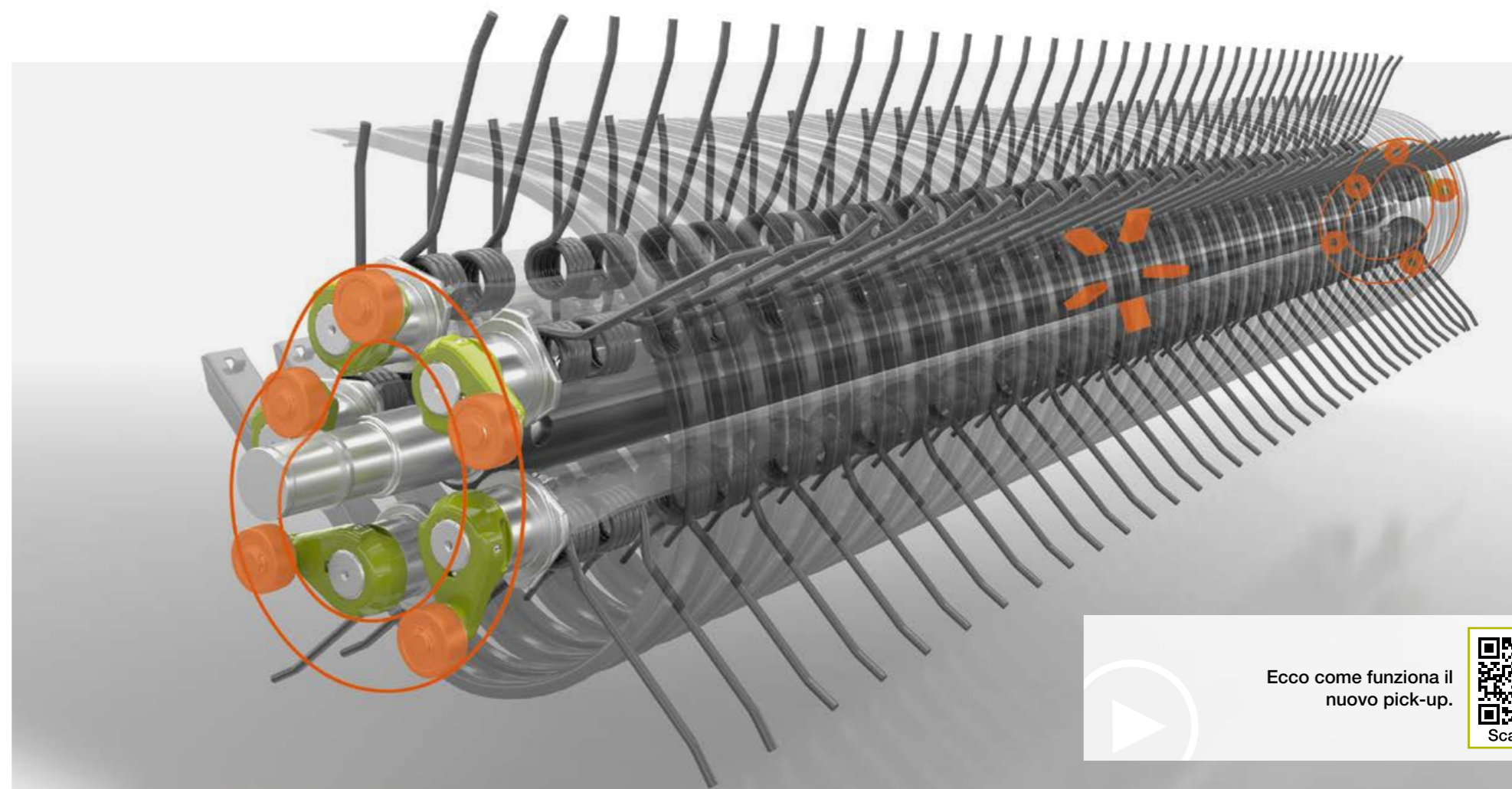

Ecco come funziona il
nuovo pick-up.



I vantaggi in sintesi:

- Raccolta pulita del prodotto in tutte le condizioni grazie all'interazione perfetta tra compensatore a doppio rullo, pick-up, PFS e rotore
- NOVITÀ: 10% di velocità in più del PFS
- NOVITÀ: struttura robusta e comprovata del pick-up a 5 file della JAGUAR
- Comando delle camme sui due lati (componenti JAGUAR)
- NOVITÀ: lubrificazione permanente delle catene del pick-up grazie al serbatoio dell'olio di 7,2 l

Cinque bracci portadenti per carichi elevati.

Cinque file di denti con una distanza ottimale tra i denti rastrellano accuratamente e raccolgono molto foraggio. Per far fronte a questo carico impegnativo e costante i denti elastici doppi sono avvitati su cinque robusti bracci portadenti. Dietro il pick-up largo due coclee convogliatrici (ROTO FEED) o un rullo continuo (PFS) distribuiscono il prodotto su tutta la larghezza della camera di pressatura. Si ottengono così balle molto compatte ai bordi, molto stabili per il trasporto e lo stoccaggio.

Raccolta priva di perdite e silenziosa.

I denti a percorso guidato funzionano su due camme. In questo modo raccolgono senza perdite anche andane irregolari e portano il prodotto vicino al rotore. Il pick-up resta sempre pulito. Si ottiene così la massima produzione con svariati tipi di prodotto. Inoltre, con il nuovo pick-up potete contare su una maggiore silenziosità e un'usura contenuta.

Regolazione del pick-up sui due lati.

Dalla cabina l'operatore ha sempre una buona visuale sul pick-up. Può così adeguare l'avanzamento e la velocità della pressa alle condizioni della raccolta per ottenere una maggiore produzione.

- Raccolta veloce e senza perdite anche di andane irregolari con il pick-up regolabile sui due lati
- Alleggerimento del carico tramite sospensione con accumulatore di pressione

- Ruote tastatrici oscillanti per un adeguamento al suolo ottimale e protezione della cotica erbosa anche a velocità elevate e durante le inversioni
- Compensatore a rulli brevettato per accelerare il flusso di prodotto su tutti i modelli QUADRANT
- Distanza ridotta tra il pick-up e il rotore o la forca per un trasferimento veloce del foraggio e una capacità produttiva elevata

Questo argomento ci rende affamati.



Coclea alimentatrice trasversale con ammortizzatori.

La coclea alimentatrice trasversale, provvista di ammortizzatori, trasporta il prodotto in profondità nel rotore mediante le spirali di grandi dimensioni e le pale aggressive. Il flusso di prodotto risulta in tal modo molto omogeneo e viene accelerato verso il rotore.

POWER FEEDING SYSTEM (PFS).

Le stelle di grande diametro riducono la distanza dai coltelli, migliorano ulteriormente la qualità del taglio e garantiscono la massima stabilità e durata. Questo abbinamento esclusivo del compensatore a rulli e della coclea alimentatrice, a comando attivo, facilita notevolmente il vostro lavoro.

La QUADRANT «inghiotte» anche andane voluminose e irregolari.

- Capacità per una produzione oraria elevata
- Maggiore velocità di avanzamento della pressa
- Omogeneizzazione e accelerazione del flusso di prodotto
- Adattabilità a tutti i tipi di andane
- 20% di rendimento in più grazie alla maggiore sicurezza della frizione del sistema PFS
- Barre antiusura regolabili per una maggiore durata del pick-up e un migliore adeguamento ad ogni tipo di prodotto

I vantaggi in sintesi:

- La coclea alimentatrice trasversale con ammortizzatori rende più omogeneo e accelera il flusso del prodotto.
- La QUADRANT si distingue con una capacità d'introduzione enorme anche in andane grandi e irregolari.
- Il nuovo POWER FEEDING SYSTEM (PFS) offre una maggiore velocità del 10% per una pressatura più veloce ed omogenea.

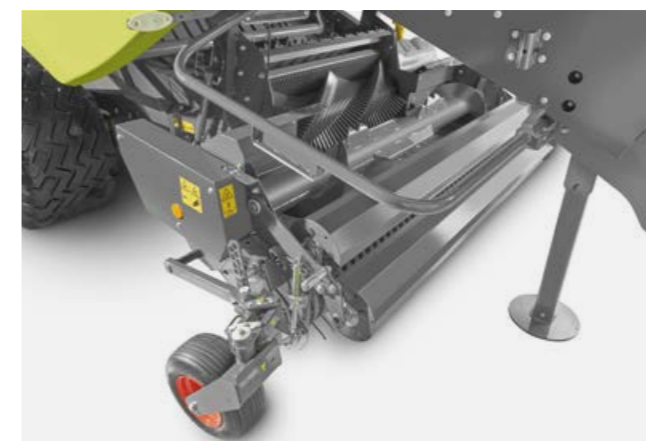

Una superficie di alimentazione
ancora più grande.

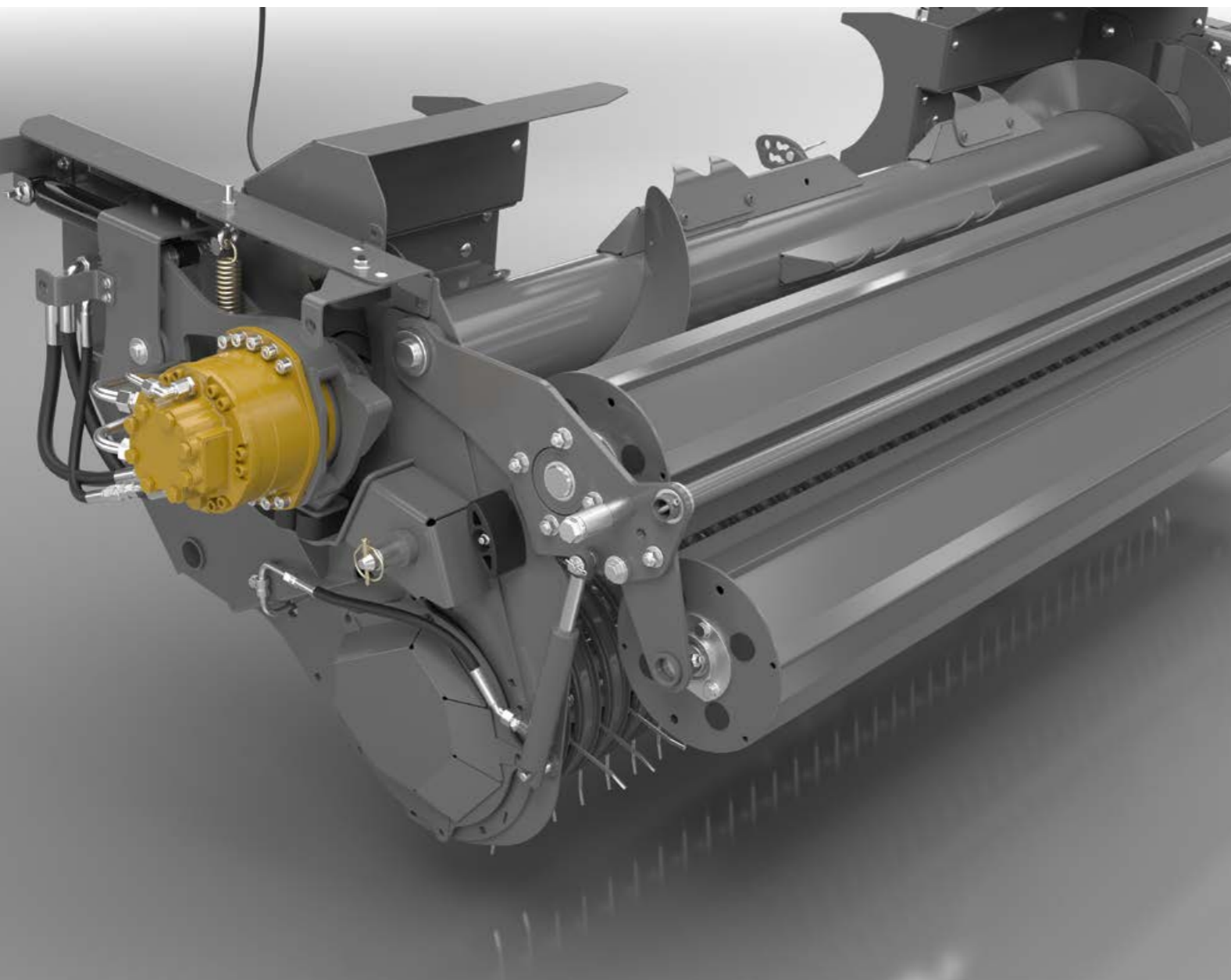

Pick-up, PFS e compensatore a rulli per un flusso di prodotto ottimale.



L'alimentazione a comando idraulico del PFS può essere impostata comodamente dal sedile del trattore.



L'operatore può invertire facilmente la direzione del POWER FEEDING SYSTEM dalla cabina.

Alimentazione a comando idraulico.

Per le presse CLAAS QUADRANT 5300, 5200 e 4200 CLAAS propone un sistema d'alimentazione a comando idraulico.

I vantaggi dell'alimentazione a comando idraulico sono evidenti:

- Trattamento delicato del prodotto grazie a una regolazione della macchina adeguata al tipo di prodotto
- Migliore adeguamento alle condizioni di lavoro
- Ottimizzazione del flusso di prodotto
- Massimo comfort per l'operatore grazie alla possibilità di comandare l'inversione del movimento dalla cabina

Il comando idraulico offre all'operatore la possibilità di adeguare e ottimizzare il flusso di prodotto in funzione delle condizioni della raccolta.

Con la maggior parte dei prodotti l'alimentazione deve essere rapida e ciò consente di ottimizzare il flusso di prodotto nella macchina. Altre colture, come ad esempio l'erba medica, richiedono invece un trattamento particolarmente delicato. Con il sistema di alimentazione a comando idraulico l'operatore può tenerne conto e intervenire direttamente per migliorare la qualità del prodotto.

Regolazione della velocità variabile.

Grazie alla possibilità di regolare la velocità in modo variabile, si può ottimizzare il riempimento del rotore tramite il POWER FEEDING SYSTEM (PFS). Il PFS idraulico offre un maggior numero di possibilità rispetto alla versione meccanica e consente quindi di trattare in modo variabile i diversi tipi di prodotto.

Comando d'inversione del movimento direttamente dalla cabina.

L'operatore può anche eliminare eventuali ingolfamenti dalla cabina tramite il terminale di comando: una soluzione pratica e comoda per l'operatore.

I vantaggi in sintesi:

- NOVITÀ: alimentazione a comando idraulico comoda, flessibile e delicata con il prodotto
- NOVITÀ: regolazione della velocità variabile
- NOVITÀ: inversione facile tramite il terminale di comando per una maggiore comodità

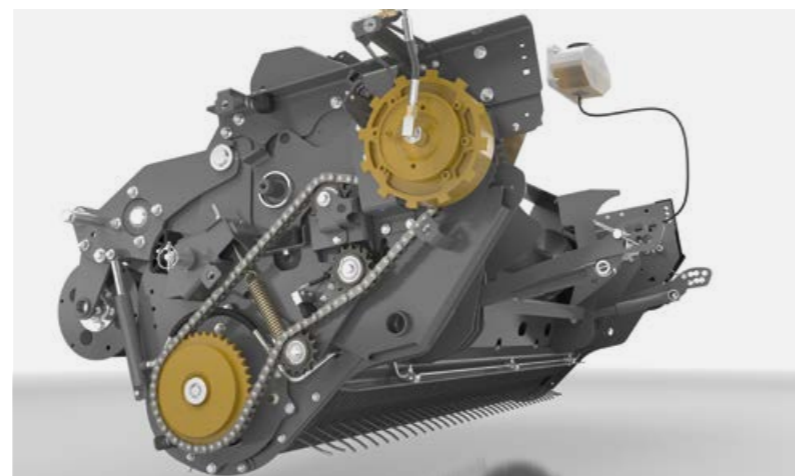

Scoprite le particolarità del pick-up.



L'organo di pressatura. QUADRANT EVOLUTION.

Per noi una cosa è importante: il successo della raccolta. Con le nostre presse quadre mettiamo a vostra disposizione collaboratori affidabili e sempre pronti ad entrare in azione - con un'enorme capacità produttiva, una densità delle balle eccezionale e un'eccellente qualità del taglio. Il modelli QUADRANT EVOLUTION sono dotati di sistemi avanzati con un enorme comfort di comando - dall'introduzione del prodotto alla palla finita.





ROTO FEED: tecnologia del rotore senza taglio.

Le presse QUADRANT si contraddistinguono per un'alimentazione costante, garantita dal rotore, anche senza dispositivo di taglio. Il regime elevato assicura un'enorme portata e un rendimento massimo per l'unità di superficie. Grazie all'introduzione uniforme e al convogliamento attivo nella precamera, la QUADRANT produce balle di forma regolare e pressate in modo omogeneo.

Peso proprio elevato.

Grazie al peso elevato il rotore gira in modo estremamente regolare. La sua massa gli consente di mantenere lo stesso regime anche su andane irregolari e ciò comporta una considerevole riduzione del carico degli organi della trasmissione, compresi quelli del trattore.

Forma specifica del rotore per un trattamento delicato del prodotto.

L'ampio diametro del rotore di 500 mm e la disposizione elicoidale delle 4 stelle del rotore garantiscono un trattamento molto delicato del prodotto:

- Alimentazione omogenea
- Prestazioni elevate
- Basso fabbisogno di potenza e formazione minima di polvere
- Adattabilità ai foraggi delicati, come ad es. l'erba medica
- Cura del prodotto e ottima qualità del foraggio, grazie alla moderna disposizione delle stelle del rotore
- POWER FEEDING SYSTEM (PFS) disponibile su tutti i modelli

I vantaggi in sintesi:

- Enorme rendimento e prestazioni elevate per unità di superficie: ROTO FEED con rotore di alimentazione
- Grande regolarità di funzionamento grazie al peso elevato del rotore
- Trattamento delicato di prodotti sensibili come l'erba medica grazie alla forma specifica del rotore

QUADRANT		5300	5200	4200
ROTO FEED		□	□	□
Diametro	m	0,5	0,5	0,5
Larghezza	m	1,2	1,2	1,2

□ Disponibile - Non disponibile

Che tipo d'insilato avete?
Forse uno indicato per un'alta produzione di latte.

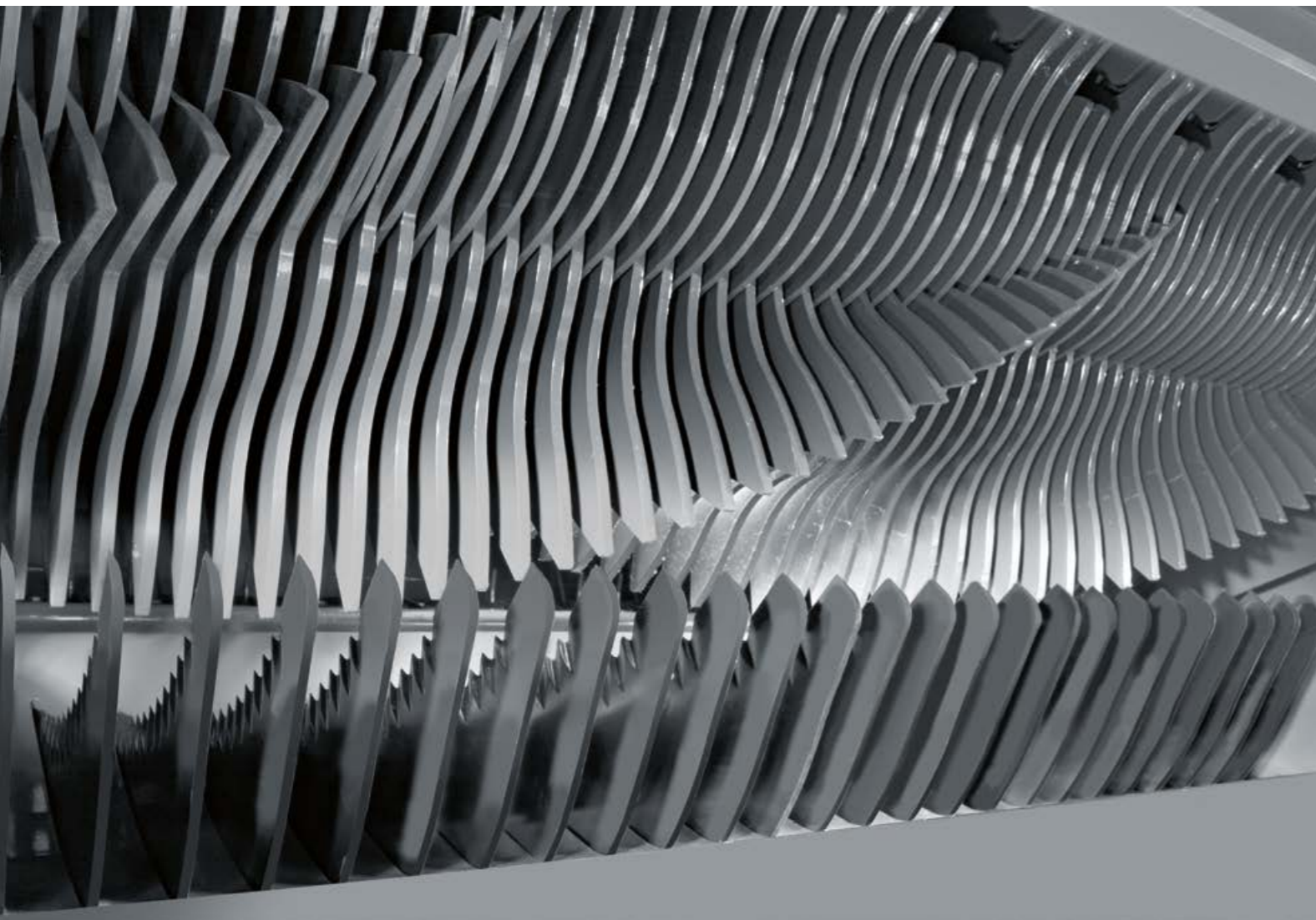

Eccellente qualità dell'insilato con ROTO CUT.

La premessa fondamentale per ottenere un'alta produzione di latte in stalla è quella di disporre di un insilato altamente proteico, gustoso e con una fermentazione lattica ottimale. A tale scopo occorrono tre cose: foraggio corto, elevata pressione al momento della pressatura ed esclusione dell'ossigeno. Il CLAAS ROTO CUT con 18.000 tagli al minuto è attualmente uno dei sistemi sul mercato ad offrire la massima frequenza di taglio e a consentire una lunghezza di taglio di 45 mm con una qualità eccezionale.

I vantaggi di ROTO CUT: più tagli al minuto.

- Meno tempo necessario per la miscelazione nel miscelatore
- Migliore qualità del prodotto
- Meno residui di prodotto

Grazie all'innesto a gruppi di coltelli si può reagire in modo flessibile alle condizioni della raccolta. L'operatore seleziona semplicemente i gruppi di coltelli direttamente sulla macchina e utilizza la console di comando per rientrarli ed estrarli.

L'intero sistema di taglio in sintesi:

- Massiccio rotore di taglio a 25 coltelli in acciaio al boro a doppia tempera
- Quattro file di denti per una presa ottimale del prodotto
- Coltelli aggressivi con lungo profilo di taglio per un'eccellente qualità di taglio
- Guida esatta dei coltelli grazie alla disposizione a spirale dei denti doppi
- Dispositivo di sicurezza per i singoli coltelli
- Angolo di taglio basso, per un ridotto assorbimento di potenza

25 coltelli per un prodotto d'ottima qualità.

Il rotore di taglio a 25 coltelli lavora con i denti doppi in modo preciso, veloce ed efficiente. La premessa migliore per produrre un foraggio di alta qualità. Il prodotto viene infatti tagliato corto e in piccole falde, più facili da comprimere e da distribuire.

Sicuro: il fondo di taglio a comando idraulico.

Due dispositivi di sicurezza idraulici dei coltelli con valvola di sovrappressione proteggono la QUADRANT dai sovraccarichi in caso di ingolfamento. Il fondo di taglio si abbassa idraulicamente e consente al rotore di ripartire automaticamente. Inoltre, grazie al fondo apribile, si possono rimuovere comodamente gli ingolfamenti dalla cabina.

I vantaggi in sintesi:

- Eccellente qualità dell'insilato con una fermentazione lattica ottimale grazie a ROTO CUT
- Maggiore compressione e spargimento facilitato dell'insilato
- Innesto a gruppi di coltelli regolabile con i coltelli adatti ad ogni impiego
- Meno ingolfamenti grazie al fondo di taglio a comando idraulico



QUADRANT	5300	5200	4200
N. file di denti	4	4	4
Innesto a gruppi di coltelli	25, 13, 12, 6, 0	25, 13, 12, 6, 0	25, 13, 12, 6, 0
Fondo apribile	automaticamente	automaticamente	automaticamente

□ Disponibile – Non disponibile

Il menu del giorno: paglia corta d'eccellente qualità.

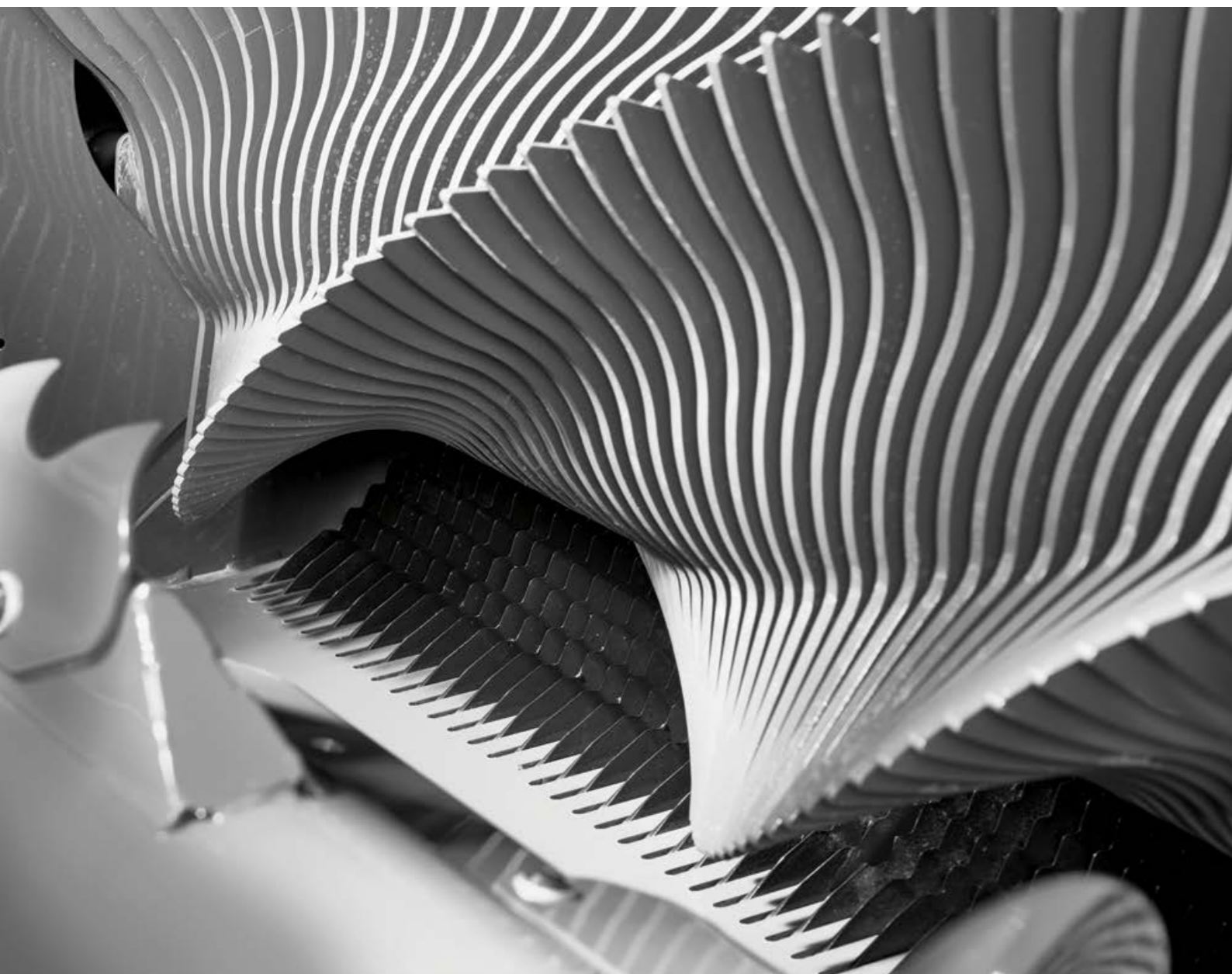

FINE CUT:
solo pochi steli sono più lunghi di 22 mm.

Migliorare il comfort per gli animali significa migliorare le rese. Quando, ad esempio, la loro alimentazione è basata su una miscela di paglia corta e insilato, l'attività del rumine aumenta considerevolmente. Per questa ragione la paglia corta si è imposta come la soluzione ideale per la distribuzione nelle lettiera. È praticamente priva di polvere, poiché il taglio non aumenta la percentuale di polvere fine. Inoltre, la paglia viene aggiunta sempre più spesso nei miscelatori. La paglia del FINE CUT si scompone facilmente, non richiede una miscelazione preventiva e si mescola direttamente con l'insilato aggiunto.

Taglio perfetto per un'ottima qualità della lettiera.

Vantaggi per l'allevamento e i costi d'esercizio.

- Facilmente scomponibile:
 - minore fatica nella distribuzione in stalla
- Sostegni per una maggiore salute del pollame
- Struttura ideale per la razione di foraggio
- Tempi di miscelazione più brevi nel miscelatore
- Risparmio di carburante

L'innesto a gruppi di coltelli più facile da controllare.

CLAAS propone il FINE CUT già dal 2000. La nuova generazione del FINE CUT della QUADRANT EVOLUTION vi apre una nuova dimensione in termini di qualità della paglia e del taglio. Oltre alla comprovata suddivisione dei gruppi di coltelli di 51, 26, 12 e 13 coltelli disponete ora di un'ulteriore suddivisione con 51, 26, 25 e 13 coltelli.

Ciò comporta quattro vantaggi: un taglio più efficiente, un notevole risparmio di tempo, meno manutenzione e meno usura. Potete, ad esempio, tagliare con 26 coltelli, senza utilizzare il gruppo da 25 nella tramoggia di taglio. Quando i 26 coltelli non sono più affilati potete utilizzare il gruppo di 25 coltelli e continuare il lavoro senza perdere tempo. Nel frattempo potete procedere all'affilatura dei coltelli.

I vantaggi in sintesi:

- Eccellente qualità del foraggio con il FINE CUT
- Per un allevamento professionale: taglio perfetto per un'ottima qualità della lettiera
- Nuovo sistema di innesto a gruppi di coltelli per ridurre la manutenzione e risparmiare tempo.
- Migliore raccolta del prodotto e quantità di residui ridotta
- Stimolazione della ruminazione
- Aumento dell'assimilazione totale del foraggio
- Riduzione dei tempi di asportazione dei residui di foraggio e pulizia della mangiatoia

QUADRANT	5300	5200	4200
FINE CUT	□	□	□
Innesto a gruppi di coltelli 1	51, 26, 13, 12, 0	51, 26, 13, 12, 0	51, 26, 13, 12, 0
Innesto a gruppi di coltelli 2	51, 26, 25, 13, 0	51, 26, 25, 13, 0	

□ Disponibile – Non disponibile

Ciò di cui si ha bisogno spesso dovrebbe essere sempre a portata di mano: il telaio portacoltelli CLAAS.



Ecco come funziona il telaio portacoltelli CLAAS.

Scan me.



I 10 vantaggi del telaio portacoltelli CLAAS:

- 1 12 cuscinetti ben protetti, sempre puliti e quindi perfettamente scorrevoli per estrarre comodamente il telaio portacoltelli
- 2 Innesto a gruppi di coltelli per l'RC / FC azionabile facilmente tramite una leva per una lunghezza di taglio teorica di 90, 45 o 22 mm
- 3 Geometria ottimale dei coltelli per la migliore qualità di taglio
- 4 Esclusiva CLAAS: pulizia automatica dei coltelli
- 5 Set di lame d'accecamento disponibile per RC e FC
- 6 Comodo automatismo di apertura e chiusura del telaio portacoltelli
- 7 Comfort di comando del telaio portacoltelli direttamente sulla pressa
- 8 Telaio portacoltelli estraibile su entrambi i lati per un'accessibilità al 100%
- 9 Esclusiva CLAAS: fondo di taglio a comando idraulico abbassabile automaticamente in caso di intasamenti
- 10 Protezione singola dei coltelli con due molle per ciascun coltello

Una soluzione molto comoda: il telaio portacoltelli.

Per il ROTO CUT e il FINE CUT CLAAS propone un telaio portacoltelli che facilita gli interventi di manutenzione.

Comodo, sicuro e veloce:

- Comando tramite il terminale sul trattore oppure direttamente tramite i tasti collocati a lato della pressa
- Funzione automatica: estrazione e rientro dei coltelli per eliminare la sporcizia dalle fessure dei coltelli della tramoggia di taglio
- Posizionamento automatico e quindi sempre corretto del telaio portacoltelli per poterlo estrarre facilmente da ogni lato

Coltelli ben protetti per un taglio migliore.

Nel telaio portacoltelli i coltelli sono perfettamente protetti dalla sporcizia. Il telaio poggia su 12 cuscinetti che facilitano notevolmente la sua estrazione. Per evitare deformazioni del telaio al momento dell'estrazione, lo si può estrarre solo per 2/3 su ogni lato. Dopo la sostituzione dei coltelli su un lato, si spinge semplicemente il telaio sull'altro lato per la sostituzione dei coltelli restanti.

Caratteristica unica: il telaio portacoltelli è abbinato alla tramoggia di taglio, abbassabile automaticamente come in passato, nell'eventualità di un blocco del rotore.

I vantaggi in sintesi:

- Telaio portacoltelli facilmente accessibile disponibile ora anche sulla QUADRANT 4200
- Massima affidabilità e durata dei coltelli grazie alla posizione protetta



«Per la sostituzione dei coltelli non ci vuole più un'ora come in passato, ma soltanto 15 minuti. I tempi di manutenzione della macchina si sono notevolmente ridotti».

Contoterzista Albert Steyns, Lontzen, Belgio



I vantaggi in sintesi:

- SPECIAL CUT: paglia corta, ideale per le lettiere degli animali da stalla
- Aumento della produzione e maggiore affidabilità: il trinciapaglia
- Possibilità di pressare anche senza trinciapaglia grazie a una luce libera dal suolo di oltre 500 mm
- Densità di pressatura elevata per balle di forma perfetta, stabili durante il trasporto



Foraggio d'ottima qualità con lo SPECIAL CUT.

La paglia corta trinciata ha un'enorme capacità di assorbimento e rappresenta quindi una lettiera ottimale per le cucette che ospitano il bestiame da latte, ed anche nell'allevamento equino e dei suini. Questo grande potere assorbente assicura una maggiore pulizia per gli animali e riduce il consumo della paglia. Inoltre, una mammella pulita, un fattore d'igiene indispensabile nella produzione di latte, migliora e velocizza la mungitura. La paglia trinciata può essere anche miscelata in modo ottimale alle razioni ricche di mais. Gli animali non selezionano e ingeriscono l'intera razione di foraggio.



Il trinciapaglia SPECIAL CUT.

Il trinciapaglia SPECIAL CUT soffia la paglia direttamente nel rotore passando al di sotto della coclea del POWER FEEDING SYSTEM (PFS), senza sollevare troppo la paglia e senza ingolfamenti. In questo modo si evita la formazione di polvere e si aumenta la produzione. Ciò è garanzia della massima sicurezza di esercizio.

Con una larghezza di lavoro di 2 metri il rotore a doppia spirale con 88 coltelli assicura una buona qualità di taglio e un flusso del prodotto omogeneo. Le due file di coltelli possono essere regolate su più livelli con rispettivamente 45 coltelli come controllama.



Elevata densità di pressatura per balle stabili.

La paglia trinciata è facile da movimentare anche quando è pressata in grandi balle parallelepipedo. L'elevata densità di pressatura e la forma esatta delle balle ne garantiscono il trasporto sicuro anche in caso di numerosi trasbordi. Il peso di ogni balla è nettamente superiore e quindi la quantità di balle per ettaro risulta inferiore. Ciò riduce i tempi di movimentazione.

Tecnologie per balle perfette. QUADRANT EVOLUTION 5300 / 5200 / 4200.

Da oltre 30 anni le presse quadre CLAAS sono caratterizzate da un concetto totale intelligente e da dettagli esclusivi: la tecnologia FINE CUT consente di realizzare balle compatte e stabili con paglia corta priva di polvere. La trasmissione di tutte le presse QUADRANT EVOLUTION è senza catene: un ulteriore vantaggio per una maggiore sicurezza durante la raccolta. Il legatore HD-II garantisce la massima sicurezza di legatura, anche in condizioni estreme.



I valori intrinseci non si vedono?
Non sempre.

Precamera, forza, camera di pressatura.

Spesso sono proprio le cose che non si vedono a fare la differenza. Questo vale anche per le nostre presse. Nelle prossime pagine desideriamo mettere in evidenza queste differenze, perché sono proprio le soluzioni innovative e tecnicamente avanzate a fare in modo che il vostro lavoro avanzi senza inutili perdite di tempo.

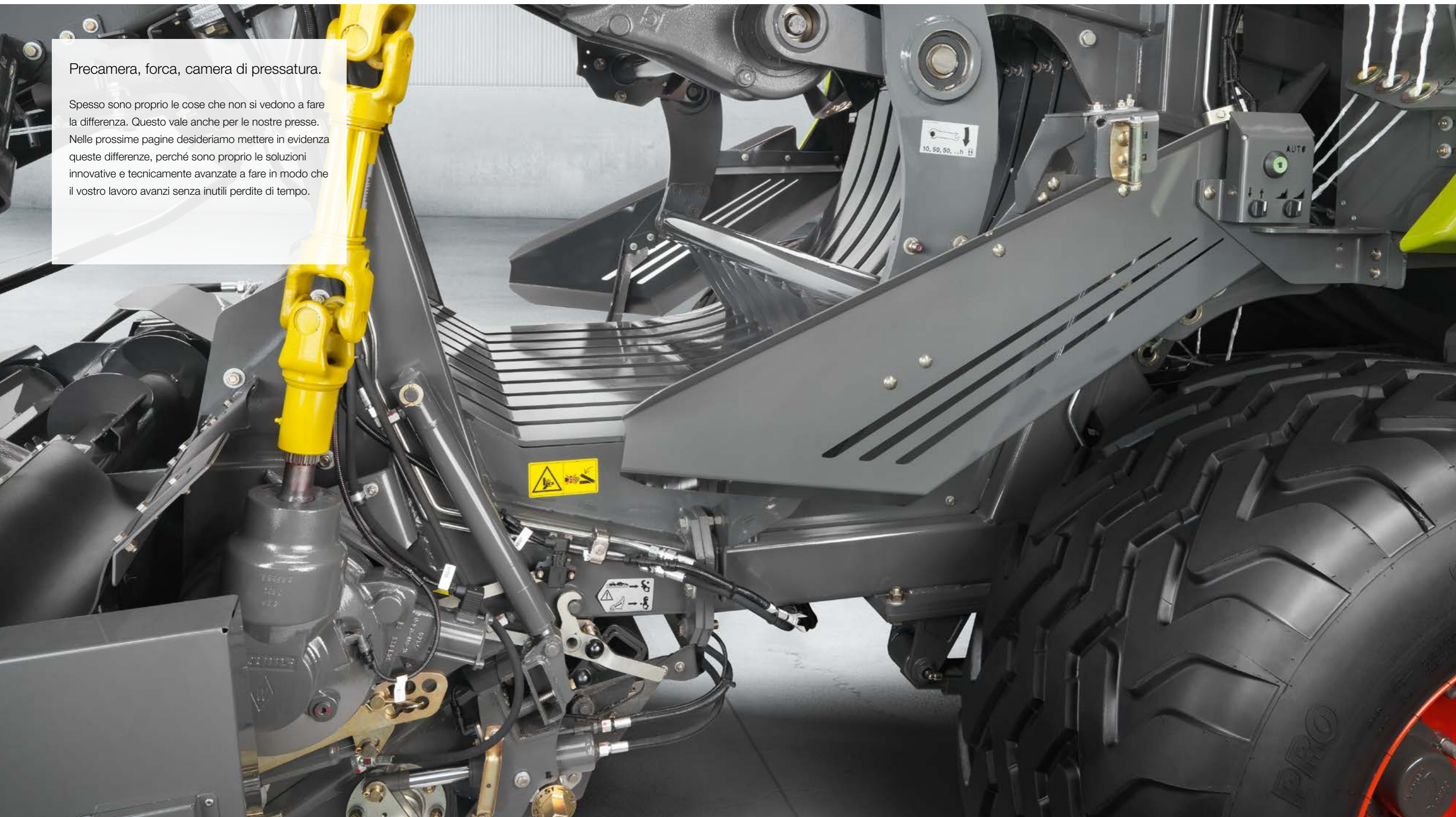

La pressione sale di nuovo? Possiamo regolarla.



Esclusiva CLAAS:
la precamera regolabile idraulicamente.

Potete scegliere la pressione della precamera tra tre diverse possibilità, a seconda delle caratteristiche del prodotto o delle dimensioni delle andane, tramite il terminale di comando ISO-BUS. Ciò consente di guidare la macchina sempre con la potenza ottimale. Indipendentemente dalle condizioni dell'andana e del prodotto con la precamera regolabile e attivabile idraulicamente disponete sempre delle regolazioni ideali.



Un concetto esclusivo del flusso di prodotto.

Un trasporto omogeneo del prodotto dal rotore alla forza e la precamera regolabile assicurano un riempimento uniforme della camera di pressatura con ogni tipo di prodotto: paglia, fieno o insilato. Otterrete balle compatte e ben formate, facili da stoccare, nonché una portata e una qualità del taglio considerevoli.



Scoprite di più sulla
precamera idraulica.



Scan me.

I vantaggi in sintesi:

- In esclusiva alla CLAAS: la precamera può essere regolata facilmente dalla cabina
- Riempimento ottimale della precamera con ogni prodotto grazie al sistema di flusso di prodotto CLAAS
- Balle di forma perfetta e densità omogenea in tutte le condizioni grazie al comando idraulico della forza
- Una soluzione sicura ed affidabile: la forza ed il rotore sono protette da una frizione di sicurezza

Comando idraulico della forza.

Sulle grandi andane la QUADRANT lavora senza precamera. In tutti gli altri casi il comando idraulico della forza, senza usura, può essere attivato comodamente dalla cabina.

Tre possibilità di regolazione assicurano una compressione ottimale in tutte le condizioni. Sia che si tratti di andane di piccole o medie dimensioni, le falde sono sempre ben riempite e il prodotto viene spinto nella camera con un sollevamento del pistone. Si ottengono così balle ben formate di densità uniforme, anche in andane irregolari o poco voluminose.

In esclusiva alla CLAAS: dotata di due alberi di comando della forza e di sensori la QUADRANT accumula il prodotto fino a quando la precamera è riempita correttamente.



Comando registrabile della precamera.

Potete regolare la precamera direttamente dalla cabina a seconda della quantità e del tipo di foraggio per ottenere sempre i migliori risultati per il rispettivo prodotto.

QUADRANT	5300	5200	4200
Precamera regolabile idraulicamente	<input type="checkbox"/>	<input type="checkbox"/>	-
Precamera automatica	-	-	<input type="checkbox"/>

Disponibile - Non disponibile

Precamera automatica.

La forza standard CLAAS offre prestazioni eccellenti sulla QUADRANT 4200. Con un'elevata capacità produttiva il foraggio viene trasportato e trattato nella modalità 3:1 in modo molto delicato, proteggendo le foglie.

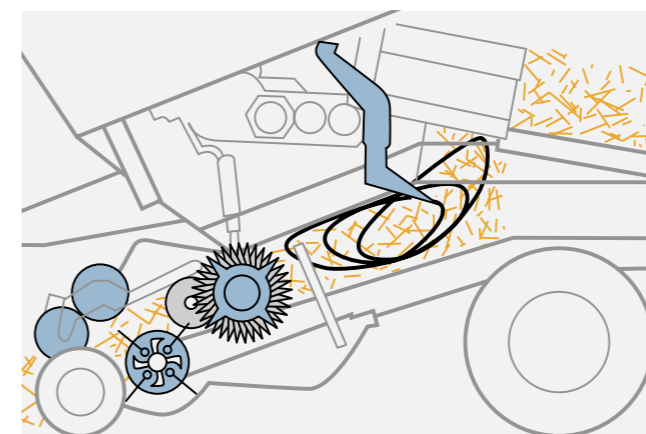

Maggiore energia e sicurezza per un lavoro perfetto.

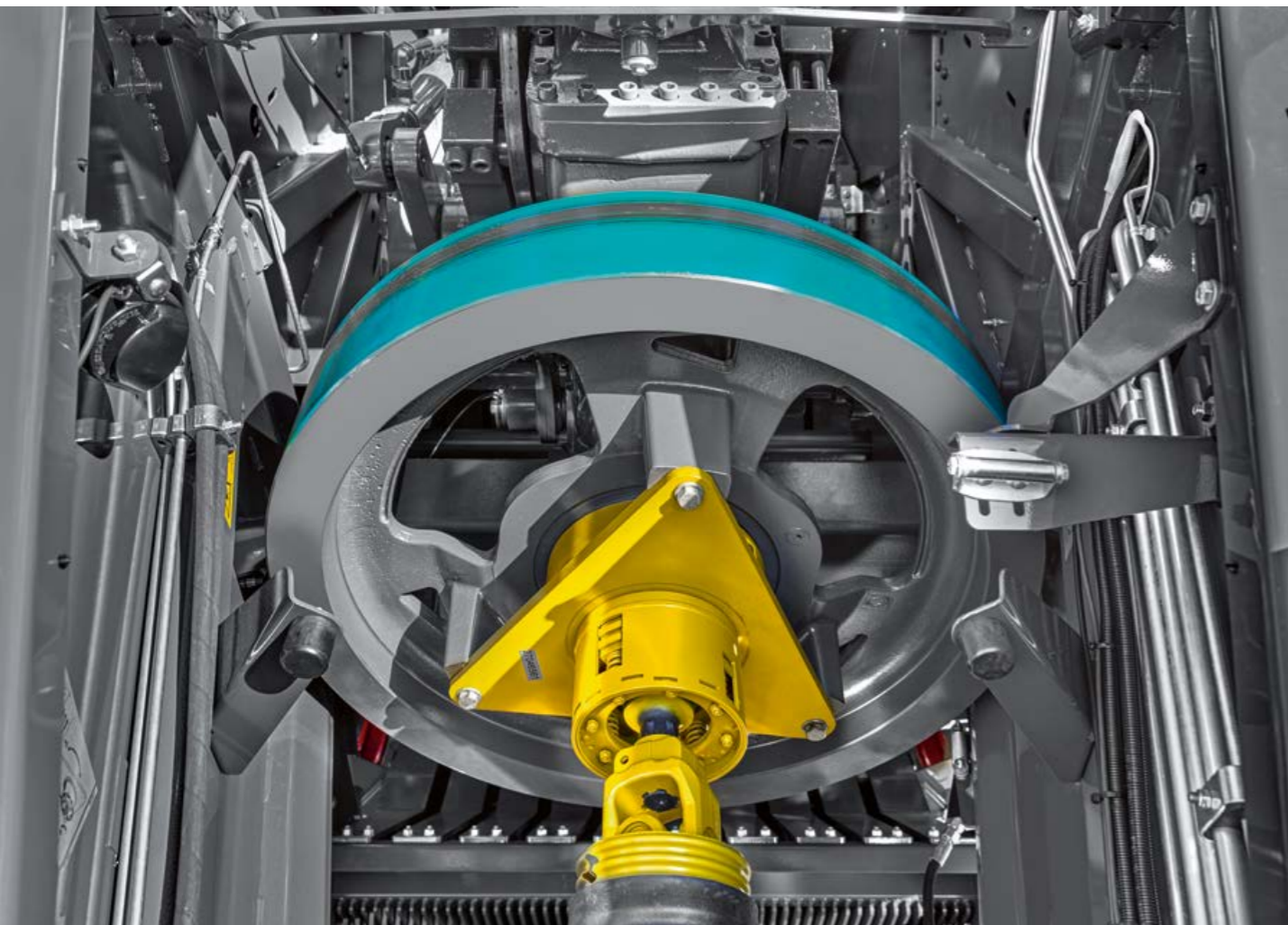

I vantaggi in sintesi:

- Concetto di trasmissione avanzato per un'estrema affidabilità
- Sistema di protezione sofisticato per lavorare senza problemi e sfruttare al meglio il potenziale della macchina, senza interruzioni
- Nessun intasamento della macchina grazie a un dispositivo di protezione specifico
- Risparmio di carburante grazie alla maggiore massa nel volano
- Nuova versione del volano: azione migliorata grazie alla maggiore massa ed inerzia

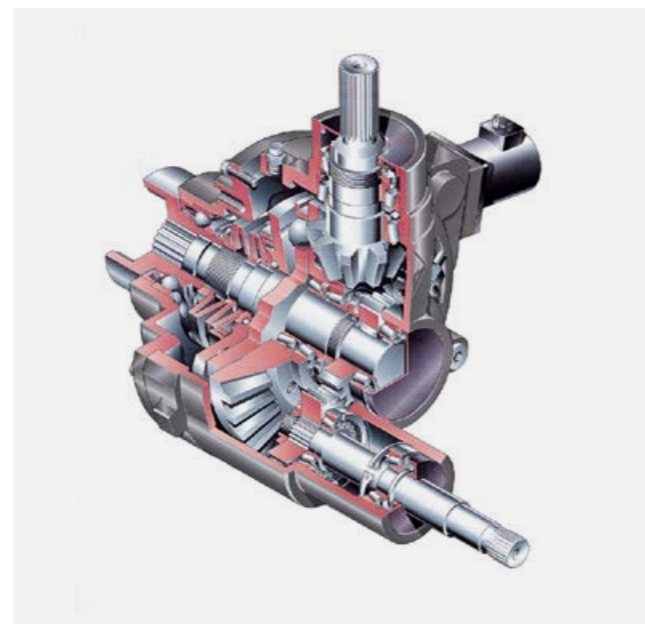

Sicurezza esente da manutenzione: frizioni a bagno d'olio di ottima qualità proteggono in modo sicuro la QUADRANT dai sovraccarichi.

Un concetto di trasmissione affidabile.

Da anni le presse QUADRANT si distinguono nella quotidianità per il loro concetto di trasmissione assolutamente sicuro. I componenti disposti in modo chiaro e ben accessibili garantiscono una grande efficienza e una lunga durata. Percorsi brevi, linee di trasmissione lineari e un volano ampiamente dimensionato garantiscono il massimo grado di efficienza. Ciò significa un ridotto assorbimento di energia per ogni tonnellata prodotta. Un netto risparmio di carburante.

Una protezione intelligente.

Una tecnica di sicurezza superiore assicura un funzionamento privo di guasti. L'intelligente trasmissione della forza, degli aghi e del legatore, tramite alberi e ingranaggi, garantisce prestazioni elevate. La pressa è protetta da eventuali danni causati dall'ingresso di corpi estranei da una frizione di sicurezza della trasmissione principale.

Frizione di sicurezza contro i sovraccarichi: per evitare l'intasamento della macchina.

Forca e rotore sono equipaggiati con frizioni di sicurezza separate e automatiche contro i sovraccarichi. Quando interviene la frizione della forca, si stacca automaticamente anche la frizione del rotore. Tutte le frizioni di sicurezza contro i sovraccarichi si innestano di nuovo automaticamente, quando il regime alla presa di forza diminuisce. In caso di guasto l'operatore non deve lasciare la cabina del trattore e, se necessario, il

fondo di taglio può essere abbassato tramite l'impianto idraulico del trattore.

Risultato: impossibile bloccare la QUADRANT. Gli ingolfamenti possono essere eliminati velocemente dal posto di guida del trattore. La forza è protetta in modo efficace grazie alla frizione di sicurezza addizionale, appositamente regolata, che consente di evitare ogni intasamento della macchina. Sulla nuova QUADRANT 5300 e 5200 la frizione più potente fino al 30% assicura una capacità produttiva più elevata della pressa. L'aumento del 26% della coppia è inoltre garanzia di prestazioni superiori.

Caratteristiche convincenti, da anni standard di riferimento:

- Velocità elevate e coppia ridotta
- Trasmissioni e frizioni a bagno d'olio, esenti da manutenzione
- Trasmissione della forza esente da manutenzione con registrazione idraulica della precamera
- Flusso di potenza sdoppiato: pistone di pressatura, forca, pick-up e rotore vengono azionati separatamente
- Numero minimo di parti in movimento

Più massa per più slancio.

- Grande volano con fino al 28% di massa in più e un'inerzia maggiore del 46% rispetto alla versione precedente
- Novità: la frizione di sicurezza automatica sostituisce il bullone di sicurezza. Ciò facilita il compito dell'operatore.
- Meno sollecitazioni sulla macchina grazie alla compensazione dei picchi di carico
- Chiaro risparmio di carburante

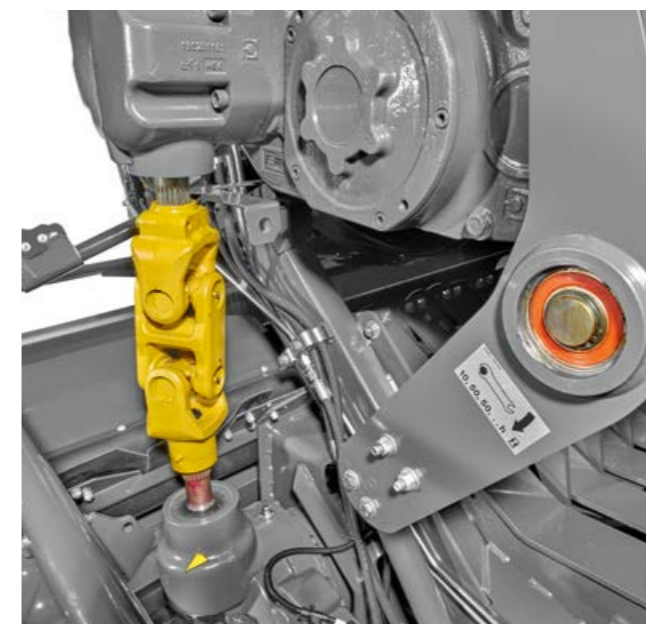

Un concetto di trasmissione affidabile

Sempre una buona strategia in campo:
una densità di pressatura costante delle balle.



Scoprite di più sulla nuova
regolazione automatica
della densità di pressatura

Scan me.



I vantaggi in sintesi:

- In esclusiva alla CLAAS: regolazione automatica della pressione per una densità di pressatura sempre costante e un maggiore comfort
- Facilità di comando: anche operatori meno esperti ottengono risultati eccellenti grazie ai parametri preimpostati per la pressatura automatica



Il sistema di regolazione automatica della densità di pressatura rileva e visualizza il carico del telaio della pressa.

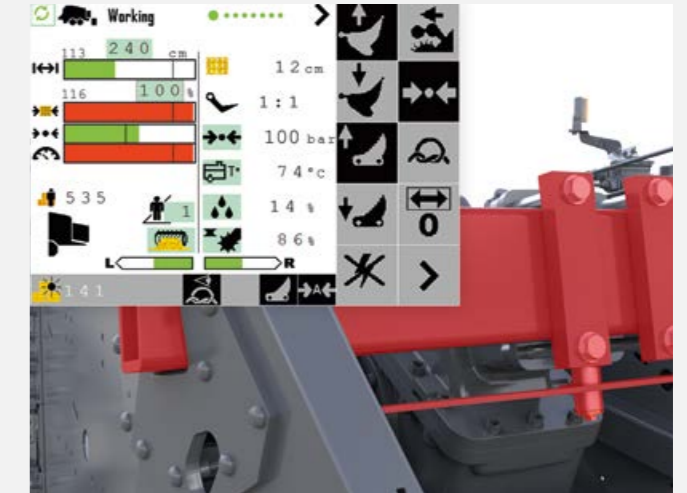

Il sensore nel telaio principale misura la pressione esercitata. L'operatore può vedere i valori misurati sullo schermo del CEMIS 700. Il sistema regola i valori limite su questa base.

In esclusiva alla CLAAS: il sistema di regolazione automatica della densità di pressatura.

Sul mercato esistono numerosi sistemi di regolazione della densità di pressatura, ma solo CLAAS propone la regolazione automatica APC. La pressione di compressione viene regolata in funzione del carico sul telaio principale.

L'operatore ha costantemente sotto gli occhi i valori limite e li può sorvegliare comodamente senza dovere intervenire. La macchina esegue la regolazione della pressione ottimale in base al tipo di prodotto.

I vantaggi sono evidenti:

- Densità di pressatura sempre elevata anche avanzando al limite delle prestazioni della macchina e dello spago
- Tutte le balle prodotte in una giornata presentano la stessa densità
- Massimo comfort di guida: anche per operatori meno esperti grazie a comandi semplici e alla facilità di utilizzo

Comandi semplici, risultati eccellenti.

Il carico del telaio di pressatura è il solo parametro che deve essere regolato per la pressatura automatica. Poiché la pressione di compressione viene regolata automaticamente, anche gli operatori meno esperti possono guidare la macchina senza fatica e sempre ai limiti delle prestazioni. La densità di pressatura massima viene inizialmente memorizzata nel menu in funzione del prodotto. Il sistema regola il limite di carico in base a questi valori.

Come reagiamo alla pressione? Con argomenti validi.



Balle di forma migliore e molto compatte su tutta la lunghezza.

Le presse QUADRANT di nuova generazione sono concepite per trattare volumi di prodotto considerevoli. Con questo obiettivo, sono state ridefinite la forma e la lunghezza della camera di pressatura delle presse QUADRANT 5300 e 5200, al fine di ottenere delle balle più compatte e di forma migliore. È quindi possibile pressare quantità di foraggio maggiori per metro cubo e aumentare il rendimento orario in tonnellate. L'allungamento della camera di pressatura in uscita offre alla palla lo spazio necessario per estendere progressivamente la propria lunghezza e consentire allo spago di tendersi lentamente. Si riduce così al minimo il rischio di rottura dello spago.

In veste di professionista apprezzate la nuova geometria della camera di pressatura:

- Balle di forma migliore grazie a un maggior numero di compensatori nella camera di pressatura e alla nuova forma laterale della camera
- Nuovi compensatori laterali per una maggiore densità delle balle
- Lunghezza della camera di pressatura di 3,85 m sulla QUADRANT 5300 e 5200
- Legatura sicura ed efficace grazie all'apertura progressiva dei portelloni laterali della camera di pressatura

Un nuovo tipo di camera per una densità massima.

La nuova forma ottagonale rinforzata delle QUADRANT 5300, 5200 e 4200 consente di ottenere una maggiore densità delle balle. La nuova forma del pistone della pressa consente di realizzare balle con bordi meglio definiti. Grazie ai compensatori laterali, al nuovo portellone superiore e ai nuovi portelloni laterali, le balle hanno una densità massima a parità di lunghezza e una maggiore possibilità di espansione con conseguente legatura affidabile all'espulsione delle balle. Insomma: con la QUADRANT potete produrre balle di maggiore densità e sempre omogenee.

Rulli di scorrimento per pistoni Heavy Duty di lunga durata.

Puntate sui nuovi rulli di scorrimento per pistoni Heavy Duty (in opzione) se pressate più di 10.000 balle all'anno. I pistoni scorrono su cuscinetti a sfere HD disposti su due file, lubrificati automaticamente e con una durata di cinque volte superiore, che non rende necessaria la loro sostituzione.



I vantaggi in sintesi:

- Migliore forma delle balle e produzione oraria maggiore grazie alla camera di pressatura riprogettata
- Nuova concezione della camera di pressatura per la massima densità delle balle e una legatura affidabile



Rulli di scorrimento del pistone HD con cuscinetti rinforzati e tenuta stagna ottimizzata



I coltelli girevoli possono essere montati in due posizioni per l'impiego in paglia / paglia di mais o in fieno / insilato.

QUADRANT		5300	5200	4200
Lunghezza camera di pressatura	m	3,85	3,85	3,45
Larghezza camera di pressatura	m	1,2	1,2	1,2
Altezza camera di pressatura	m	0,9	0,7	0,7

□ Disponibile – Non disponibile

Tutto sulla nuova camera di pressatura.



Scan me.

Due è meglio: assali tandem per ancora più comfort e sicurezza.

Assali e pneumatici.

Per garantire una pressione minima al suolo, un maggior rispetto della cotica erbosa e un funzionamento silenzioso, per la QUADRANT sono disponibili diversi tipi di assali con pneumatici di dimensioni diverse. Essi offrono la massima superficie di appoggio, minimizzando la pressione dannosa al suolo persino su terreni molto fragili e bagnati.



QUADRANT	5300	5200	4200
Assale singolo 600/50 R 22.5	-	<input type="checkbox"/>	<input type="checkbox"/>
Assale singolo 710/40 R 22.5	-	<input type="checkbox"/>	<input type="checkbox"/>
Assale tandem 520/50 R 17	-	-	<input type="checkbox"/>
Assale tandem 500/55 R 20	<input type="checkbox"/>	<input type="checkbox"/>	<input type="checkbox"/>
Assale tandem 620/50 R 22.5	<input type="checkbox"/>	<input type="checkbox"/>	<input type="checkbox"/>
Assale tandem sterzante 500/55 R 20	<input type="checkbox"/>	<input type="checkbox"/>	<input type="checkbox"/>
Assale tandem sterzante 620/50 R 22.5	<input type="checkbox"/>	<input type="checkbox"/>	<input type="checkbox"/>

Disponibile - Non disponibile

Il becco legatore.

Quasi leggendario: brevettato per la prima volta nel 1921 il becco legatore CLAAS è stato prodotto finora più di un milione di volte. Da allora il legatore è stato perfezionato costantemente, perché i nostri clienti richiedono una maggiore sicurezza di legatura anche con pressioni di compressione sempre maggiori. Il legatore CLAAS garantisce un funzionamento sicuro con ogni spago e in tutte le condizioni.



Siamo attaccati al nostro lavoro.
E teniamo alla vostra soddisfazione.



I vantaggi in sintesi:

- Veloce, preciso e affidabile: il legatore CLAAS
- Nodi puliti e resistenti, senza residui di spago con la nuova ventola dei legatori
- Lo spago CLAAS: rettilineo, resistente allo strappo e con un'usura minima



QUADRANT	5300	5200	4200
N. di legatori	6	6	6
Sistema di pulizia dei legatori TURBO FAN	con distributore aria attivo	con distributore aria attivo	con distributore aria attivo
Capacità del vano portaspago	24 da 11,5 kg	24 da 11,5 kg	24 da 11,5 kg

□ Disponibile - Non disponibile

Il legatore CLAAS.

È impossibile immaginare le presse CLAAS senza il legatore CLAAS. CLAAS continua ad essere l'unico produttore di macchine agricole al mondo a sviluppare e produrre direttamente i propri legatori. Il principio: trasmissione diretta attraverso un albero cardanico. Il risultato: estremamente veloce, molto preciso e affidabile.

Velocità di 140 km/h della ventola dei legatori.

Il concetto del legatore con premispago attivo, piastra di fissaggio aggressiva e avvio elettrico della legatura rende più sicura la legatura in tutte le condizioni. La sincronizzazione costante tra il pistone e gli aghi è assicurata dalla trasmissione diretta. Per effetto della corsa sincronizzata gli aghi non possono urtare contro il pistone. Sulla QUADRANT 5300 con una altezza delle balle di 90 cm la regolazione degli aghi è ad eccentrico. Resta così più tempo per la realizzazione del nodo.

Inoltre, i legatori non producono pericolosi residui di spago che possono provocare danni al bestiame oppure lasciare residui nella produzione di energia. Il sistema TURBO FAN a comando idraulico e a ventilazione attiva protegge i legatori dalla sporcizia con un flusso forte e costante d'aria di 140 km/h e i distributori d'aria.

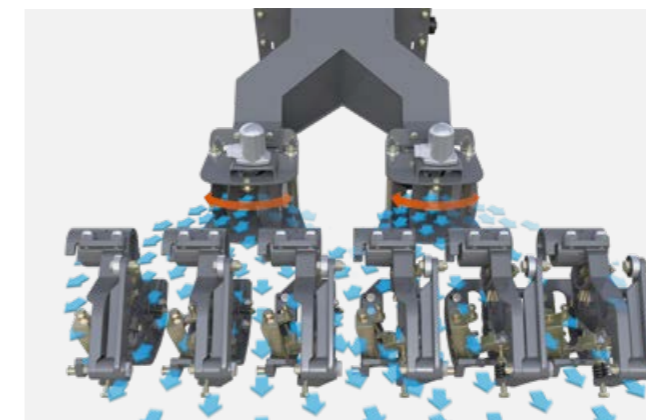

Comodo vano portaspago.

I vani a tenuta di polvere possono contenere 24 rotoli di spago. Con il modello CLAAS HD-II, ogni legatore richiede solo un rotolo di spago allo stesso tempo. Una novità è costituita dalla guida ripiegabile per facilitare l'inserimento dello spago alle persone di bassa statura. La regolazione senza attrezzi dei freni dello spago e il serbatoio per l'acqua compreso nella fornitura standard completano il vano portaspago. I fari da lavoro installati sui due portaspago, vicino alla guida dello spago e sui legatori, assicurano la necessaria illuminazione.

Legatura economica con lo spago CLAAS.

Lo spago CLAAS è stato appositamente progettato per il legatore CLAAS. È resistente allo strappo e allo stesso tempo è morbido, così da minimizzare l'usura del legatore. Ad ogni nuovo riempimento è possibile collegare insieme quattro bobine di spago per ogni legatore, senza cambi intermedi. Ciò fa risparmiare tempo prezioso e assicura un rapporto bilanciato fra resistenza dei nodi e lunghezza dello spago. Nel grande vano portaspago trovano posto 24 rotoli ciascuno di 11,5 kg.



In opzione: spazio per 12 rotoli di spago addizionali. A seconda delle dimensioni del rotolo, si possono legare 350-400 balle pressate.

Chi è sempre in pole position sa cos'è il successo.

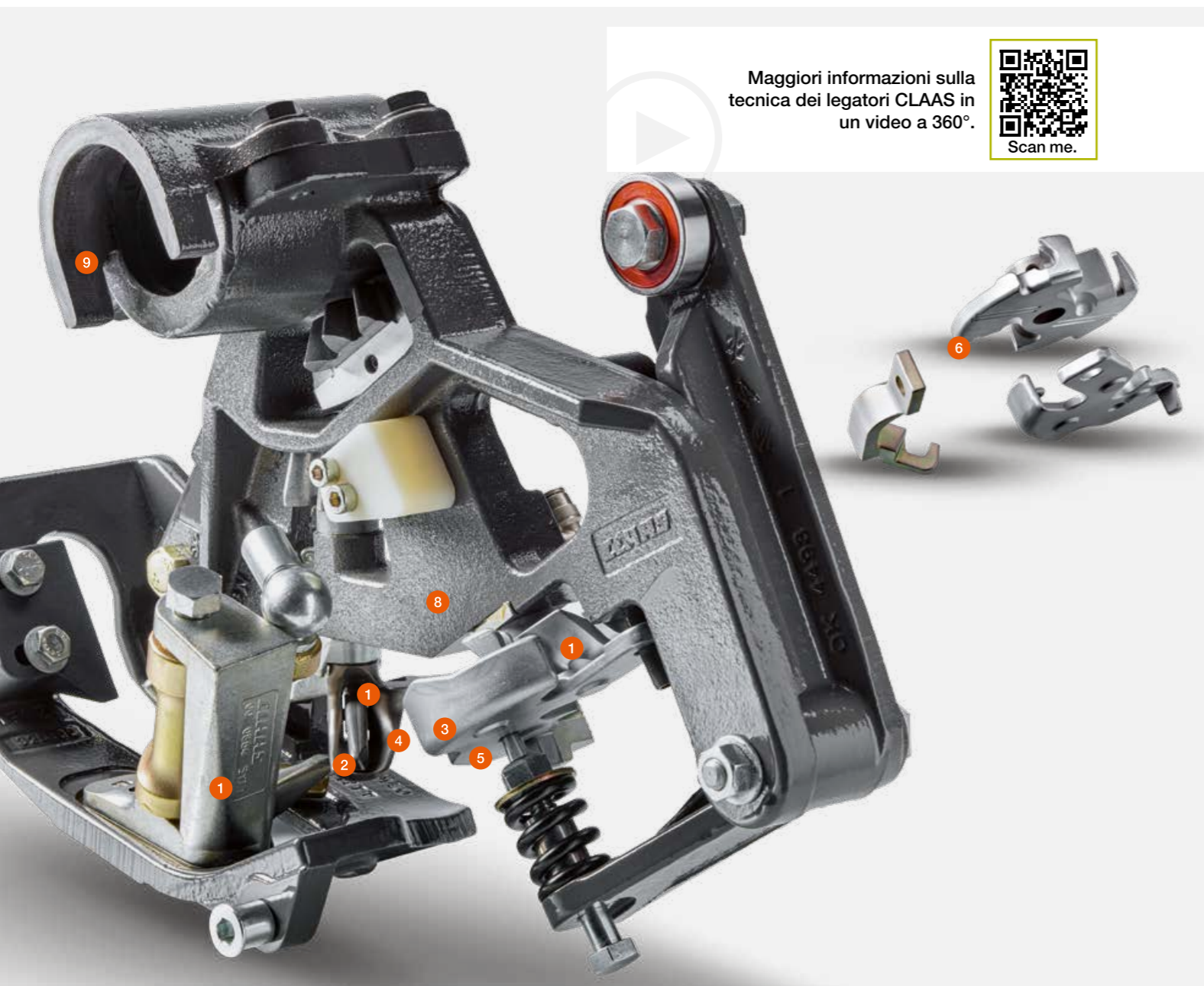

Maggiori informazioni sulla tecnica dei legatori CLAAS in un video a 360°.



Legatori di lunga durata.

Il becco legatore, il disco e la piastra di fissaggio dello spago sono sottoposti a trattamento termico durante la fabbricazione, al fine di massimizzare la loro resistenza all'usura e la loro durata.

Le nuove funzioni in sintesi:

- 1 Maggiore apertura del becco legatore per facilitare l'inserimento e la presa dello spago
- 2 Linguetta del legatore conica e più resistente all'usura di nuova forma per facilitare l'espulsione dei nodi
- 3 Nuova piastra e nuovo disco di fissaggio per bloccare perfettamente lo spago durante l'operazione di legatura, ottenendo così una maggiore densità di pressatura
- 4 Nuova sezione della camma per una guida migliorata dello spago
- 5 Nuova piastra di fissaggio per materiale di legatura più spesso
- 6 Nuova guida dello spago per facilitare l'inserimento dello spago
- 7 Applicatore dello spago chiuso per una guida sicura dello spago
- 8 Inserimento sicuro dello spago nel legatore grazie a un ampio angolo tra il becco legatore e il disco di fissaggio dello spago di 7,6°. Con estremità dello spago più lunghe si ottengono anche risultati di legatura migliori
- 9 Legatori pivotanti con sistema di bloccaggio rapido per facilitare la manutenzione



Il becco legatore ottimizzato.

Il becco legatore è stato completamente rinnovato per le nuove presse QUADRANT 5300, 5200 e 4200. Non solo il materiale dei singoli pezzi è stato rinforzato, ma è stata modificata anche la loro geometria. La sicurezza di funzionamento è ancora più elevata in tutte le condizioni e con tutti i tipi di spago.

Monitoraggio dei legatori.

Grazie ai sensori (6) sul supporto dei legatori, l'operatore può vedere in tempo reale sul terminale CEMIS 700, se lo spago è terminato. Questi sensori servono anche per l'indicatore a destra/sinistra. Il risultato: la pressa può essere caricata fino al limite della sua capacità, senza rottura dello spago. Il sistema di monitoraggio dei legatori emette un messaggio anche nell'improbabile eventualità di rottura.

I vantaggi in sintesi:

- Eccellente resistenza all'usura: la tecnica di legatura CLAAS
- Funzioni evolute: ad es. il comando degli aghi regolato con eccentrico sulla QUADRANT 5300
- Sempre operativo: il becco legatore ottimizzato
- Sicurezza di legatura assoluta grazie al sistema di monitoraggio dei legatori

Problemi di peso? La soluzione è facile!



Sistema di pesatura delle balle integrato.

Camera di pressatura lunga, elevata frequenza del pistone, regolazione automatica della densità di pressatura: la serie QUADRANT è dotata di tutte le caratteristiche necessarie per assicurare una densità elevata delle balle in tutte le condizioni. Ora è anche possibile conoscere il peso delle balle: quattro sensori misurano il peso con la massima precisione direttamente sulla rampa d'uscita delle balle. Le aziende o i contoterzisti possono così sapere quante tonnellate di foraggio sono state pressate su un'unità di superficie e realizzare una fatturazione corretta e trasparente per entrambe le parti.

Le opportunità del trasferimento dati.

Grazie al nuovo sistema di pesatura delle balle, l'operatore può visualizzare il peso esatto di ogni palla sullo schermo del terminale durante il lavoro. Questo peso viene inserito direttamente nell'ordine del cliente. Dopo la memorizzazione i pesi possono essere consultati ed elaborati ovunque grazie al TELEMATICS. Il task management è un'alternativa interessante per la fatturazione.

I vantaggi in sintesi:

- Sistema di pesatura delle balle disponibile per tutti i modelli QUADRANT
- Accesso da remoto: ottimizzazione dei tempi d'impiego, assistenza all'operatore e riduzione dei costi
- Possibilità di consultare tutti i dati principali, ad esempio il peso delle balle, grazie a TELEMATICS on IMPLEMENT (TONI) o al task management

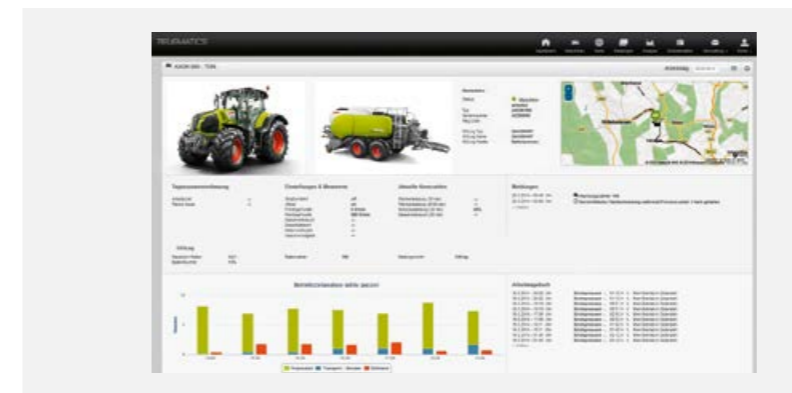

QUADRANT	5300	5200	4200
Sistema di pesatura delle balle	<input type="checkbox"/>	<input type="checkbox"/>	<input type="checkbox"/>

Disponibile - Non disponibile

Il comando con il terminale CEMIS 700.

Il nostro obiettivo:

Offrire la massima facilità d'uso e comfort di comando con attrezzi robusti e tecnologia innovativa.

I vantaggi in sintesi:

- Accesso a tutte le funzioni principali direttamente dal sedile dell'operatore
- Tutte le QUADRANT sono compatibili ISOBUS
- Terminale CEMIS 700 per un maggiore comfort



Comando tramite schermo touch.

Con una semplice pressione sullo schermo touch da 7" del CEMIS 700 potete scegliere direttamente la funzione desiderata. In questo modo, ad esempio, potete attivare velocemente e comodamente i coltelli o aprire e chiudere il fondo apribile.



Terminale di comando ergonomico.

- Operazioni semplici facilitano il comando in campo
- Anche tramite interruttore rotante/a pressione e tasti in aggiunta alla funzione touch
- La comprovata struttura dei comandi e delle icone CLAAS facilita l'utilizzo



Contatore ordini per 20 clienti.

- Rileva valori importanti con cui potete aumentare la trasparenza per il cliente:
- N. totale di balle
 - N. di balle al giorno
 - N. totale di balle tagliate
 - Durata attività presso il cliente



Due ingressi telecamera.

- Possibilità di collegare due telecamere
- Maggiore comodità durante il lavoro e migliore controllo della macchina
- Meno schermi nella cabina del trattore

Un semplice passo per risparmiare tempo.

CEBIS Touch.

I trattori CLAAS con display touch sono anche compatibili ISOBUS. Grazie al comando degli attrezzi ISOBUS integrato si possono visualizzare e controllare tutte le funzioni. Fino a 10 funzioni ISOBUS possono essere attivate e disattivate tramite i tasti funzione sulla leva CMOTION del trattore.



Comodità in campo.

Le ruote tastatrici a comando idraulico (in opzione) sono ribaltate automaticamente all'esterno durante il lavoro. Se il pick-up è sollevato, le ruote sono ribaltate all'interno.

	CEMIS 700	CEBIS Touch
Terminale		
ISO UT	-	<input type="checkbox"/>
Compatibile TONI	-	<input type="checkbox"/>
Cavo a Y	-	-
Schermo touch	<input type="checkbox"/>	<input type="checkbox"/>
Schermo a colori	<input type="checkbox"/>	<input type="checkbox"/>
Telecamera	<input type="checkbox"/>	-
Impostazioni		
8 pre-impostazioni (paglia, fieno ...)	<input type="checkbox"/>	<input type="checkbox"/>
Lunghezza delle balle	<input type="checkbox"/>	<input type="checkbox"/>
Pressione di compressione	<input type="checkbox"/>	<input type="checkbox"/>
Intervallo di lubrificazione	<input type="checkbox"/>	<input type="checkbox"/>
Posizione dei coltelli	<input type="checkbox"/>	<input type="checkbox"/>
Regolazione automatica densità di pressatura	<input type="checkbox"/>	<input type="checkbox"/>
Precamera idraulica	<input type="checkbox"/>	<input type="checkbox"/>
Velocità PFS	<input type="checkbox"/>	<input type="checkbox"/>
Qualità dello spago	<input type="checkbox"/>	<input type="checkbox"/>
Ciclo di pulizia dei coltelli	<input type="checkbox"/>	<input type="checkbox"/>
Informazioni nel menu di lavoro		
Lunghezza delle balle	<input type="checkbox"/>	<input type="checkbox"/>
Pressione di compressione	<input type="checkbox"/>	<input type="checkbox"/>
Dimensione dei pacchetti	<input type="checkbox"/>	<input type="checkbox"/>
Indicatore destra/sinistra	<input type="checkbox"/>	<input type="checkbox"/>
Posizione dei coltelli	<input type="checkbox"/>	<input type="checkbox"/>
N. di balle	<input type="checkbox"/>	<input type="checkbox"/>
Corse del pistone al minuto	<input type="checkbox"/>	<input type="checkbox"/>
Regolazione automatica densità di pressatura	<input type="checkbox"/>	<input type="checkbox"/>
Precamera idraulica	<input type="checkbox"/>	<input type="checkbox"/>
Sensore d'umidità	<input type="checkbox"/>	<input type="checkbox"/>
Informazioni sul peso	<input type="checkbox"/>	<input type="checkbox"/>
Sensore deposizione balle	<input type="checkbox"/>	<input type="checkbox"/>
Sistema di pesatura delle balle	<input type="checkbox"/>	<input type="checkbox"/>
Menu clienti		
20 memorie cliente	<input type="checkbox"/>	<input type="checkbox"/>

Disponibile - Non disponibile



Comodo utilizzo della rampa delle balle.

Potete aprire e chiudere comodamente la rampa di scarico balle dalla cabina (opzione). In questo modo risparmiate molto tempo sul campo. La rampa viene comandata tramite ISOBUS. Grazie alla telecamera posteriore, disponibile dalla fabbrica, avete sotto controllo tutta l'area dietro la pressa. La rampa viene chiusa dopo l'espulsione delle ultime balle.



Risparmiate tempo.

Premendo un pulsante potete espellere le balle e chiudere la rampa della pressa. Ad ogni cambio di campo l'operatore risparmia circa 5 - 10 minuti con conseguente miglioramento delle sue prestazioni.

Ovunque serva.
CLAAS Service & Parts.



CLAAS Service & Parts disponibile 24
ore su 24, 7 giorni la settimana.
service.claas.com



Scan me.



Su misura per la vostra macchina.

Ricambi, attrezzature d'alta qualità e utili accessori. Approfittate della nostra vasta gamma di prodotti che comprende certamente la soluzione ideale per assicurare il funzionamento perfetto della vostra macchina.



La soluzione per la vostra azienda: CLAAS FARM PARTS.

CLAAS FARM PARTS vi propone una delle più vaste gamme di ricambi e accessori disponibile sul mercato, per tutte le applicazioni agricole della vostra azienda.



Consegna in tutto il mondo.

Il CLAAS Parts Logistics Center di Hamm in Germania dispone di oltre 200.000 ricambi diversi su una superficie di 183.000 m². Come magazzino ricambi centrale assicura la consegna veloce ed affidabile in tutto il mondo di qualsiasi ricambio ORIGINAL CLAAS. Il concessionario CLAAS locale è in grado di offrirvi in brevissimo tempo una soluzione adeguata per la vostra raccolta, e più in generale per la vostra azienda.



Il vostro concessionario CLAAS sul posto.

Indipendentemente da dove siete, potete sempre contare su un interlocutore e sul servizio di cui avete bisogno. Sempre vicino a voi. Il concessionario CLAAS è disponibile per voi e la vostra macchina 24 ore su 24 con le conoscenze, l'esperienza, la passione e la migliore attrezzatura tecnica necessaria. Per essere sempre operativi.

Risparmiare tempo e denaro.
Soprattutto per la manutenzione.



I vantaggi in sintesi:

- Impianto d'illuminazione a undici LED per vedere meglio durante la manutenzione
- Manutenzione minima grazie alla lubrificazione automatica, anche dell'assale tandem sterzante



Meno manutenzione grazie alla lubrificazione centralizzata.

In effetti, avremmo potuto tralasciare il capitolo sulla manutenzione, poiché i clienti della QUADRANT quasi non sanno cosa vuol dire.

Tutto sulle QUADRANT 5300, 5200 e 4200 è all'insegna della facilità di manutenzione o dell'assoluta mancanza di manutenzione.

- Sulle QUADRANT 5300 e 5200 tutti i principali punti d'ingrassaggio dispongono di serie di una lubrificazione centralizzata automatica continua; sulla QUADRANT 4200 è disponibile a scelta una lubrificazione centralizzata automatica o elettrica.
- Trasmissione e frizioni di sicurezza sono a bagno d'olio.
- Il braccio idraulico di comando della forca è assolutamente esente da manutenzione.

La trasmissione comprende solo un numero minimo di parti in movimento.

Esclusiva CLAAS: la lubrificazione centralizzata lubrifica anche l'assale tandem sterzante.

Dovendo dedicare meno tempo alla manutenzione avete più ore disponibili per lavorare sul campo. Per facilitarvi il compito le QUADRANT 5300 e 5200 sono dotate di un comodo impianto di illuminazione per la manutenzione che trasforma la notte in giorno. Durante il normale avanzamento avete a disposizione quattro LED a cui potete aggiungere altri sette LED per eseguire lavori di manutenzione.

NOVITÀ: armadietto per gli attrezzi con serbatoio acqua per lavarsi le mani. Come professionista della pressatura, nelle lunghe giornate della raccolta, avete bisogno di più spazio sulla pressa da destinare a un attrezzo speciale, a un soffiatore per foglie o semplicemente per riporre i guanti da lavoro in un luogo pulito. La nuova cassetta porta-attrezzi ermetica e opzionale vi offre lo spazio che vi serve. Il serbatoio per l'acqua integrato comprende anche un dispenser per il sapone.

QUADRANT		5300 RF	5300 RC	5300 FC	5200 RF
Aggancio					
Giri alla presa di forza	giri/min	1000	1000	1000	1000
Piede di appoggio idraulico		●	●	●	●
Attacchi sferici di aggancio		○	○	○	○
Innesti idraulici		2 s.e. e 1 ritorno libero	2 s.e. e 1 ritorno libero	2 s.e. e 1 ritorno libero	2 s.e. e 1 ritorno libero
Pick-up					
Larghezza	m	2,35	2,35	2,35	2,35
Larghezza di raccolta DIN	m	2,15	2,15	2,15	2,15
N. dei bracci portadenti		5	5	5	5
2 ruote tastatrici oscillanti del pick-up		●	●	●	●
POWER FEEDING SYSTEM (PFS)		●	●	●	●
PFS a comando idraulico		○	○	○	○
Alimentazione comandata					
Rotore		ROTO FEED	ROTO CUT	FINE CUT	ROTO FEED
N. di coltelli		–	25	51	–
Lame di accecamento		–	●	●	–
Innesto a gruppi di coltelli		–	25, 13, 12, 6, 0	51, 26, 13, 12, 0 / 51, 26, 25, 13, 0	–
Telaio portacoltelli		–	●	●	–
Precamera regolabile idraulicamente		●	●	●	●
Precamera automatica		–	–	–	–
Camera di pressatura					
Corse del pistone	giri/min	46	46	46	56
Max. pressione di compressione	bar	200	200	200	200
Regolazione automatica densità di pressatura		●	●	●	●
Espulsore delle balle		●	●	●	●
Sensore deposizione balle		●	●	●	○
Sensore umidità		○	○	○	○
Dimensioni camera di pressatura					
Lunghezza	m	3,85	3,85	3,85	3,85
Larghezza	m	1,20	1,20	1,20	1,20
Altezza	m	0,90	0,90	0,90	0,70
Lunghezza delle balle	m	0,50-3,00	0,50-3,00	0,50-3,00	0,50-3,00
Comandi					
CEMIS 700		●	●	●	●
Cavo ISOBUS		○	○	○	○
Lubrificazione centrale automatica		●	●	●	●
Pacchetto luci LED		○	○	○	○
Sistema di pesatura delle balle		○	○	○	○
Legatura					
Numero di legatori		6	6	6	6
Monitoraggio legatori		○	○	○	○
N. bobine di spago nella distribuzione dell'aria		24 da 11,5 kg	24 da 11,5 kg	24 da 11,5 kg	24 da 11,5 kg
Pulizia dei legatori TURBO FAN con distribuzione attiva dell'aria		●	●	●	●
HIGH SPEED BINDING		●	●	●	–
2 vani portaspago addizionali (2x6)		○	○	○	○
Deposizione delle balle					
Scivolo a rulli ribaltabile meccanicamente		○	–	–	○
Scivolo ribaltabile idraulicamente		○	–	–	○
Scivolo a rulli ribaltabile idraulicamente		●	●	●	●
Dimensioni e pesi					
Larghezza	m	2,90-2,99	2,90-2,99	2,90-2,99	2,89-2,99
Altezza	m	3,36-3,43	3,36-3,43	3,36-3,43	3,08-3,15
Lunghezza in posizione di trasporto	m	8,86	8,86	8,86	8,1
Lunghezza in posizione di lavoro	m	9,86	9,86	9,86	9,32
Pesi (con assale tandem)	kg	11195-14750	11195-14750	11195-14750	8700-12500

● Di serie ○ In opzione – Non disponibile

5200 RC	5200 FC	4200 RF	4200 RC	4200 FC
1000	1000	1000	1000	1000
●	●	●	●	●
○	○	○	○	○
2 s.e. e 1 ritorno libero	2 s.e. e 1 ritorno libero	2 s.e. e 1 ritorno libero	2 s.e. e 1 ritorno libero	2 s.e. e 1 ritorno libero
2,35	2,35	2,35	2,35	2,35
2,15	2,15	2,15	2,15	2,15
5	5	5	5	5
●	●	●	●	●
●	●	●	●	●
○	○	–	–	–
ROTO CUT	FINE CUT	ROTO FEED	ROTO CUT	FINE CUT
25	51	–	25	51
●	●	–	○	●
25, 13, 12, 6, 0	51, 26, 13, 12, 0 / 51, 26, 25, 13, 0	–	25, 13, 12, 6, 0	51, 26, 13, 12, 0
●	●	–	●	●
●	●	–	–	–
–	–	●	●	●
56	56	51	51	51
200	200	200	200	200
●	●	○	○	○
●	●	●	●	●
○	○	○	○	○
○	○	○	○	○
3,85	3,85	3,45	3,45	3,45
1,20	1,20	1,20	1,20	1,20
0,70	0,70	0,70	0,70	0,70
0,50-3,00	0,50-3,00	0,50-3,00	0,50-3,00	0,50-3,00
●	●	●	●	●
○	○	○	○	○
●	●	●	●	●
○	○	○	○	○
○	○	○	○	○
6	6	6	6	6
○	○	○	○	○
24 da 11,5 kg	24 da 11,5 kg	24 da 11,5 kg	24 da 11,5 kg	24 da 11,5 kg
●	●	●	●	●
–	–	–	–	–
○	○	–	–	–
○	○	○	○	○
○	○	○	○	○
●	●	●	●	●
2,89-2,99	2,89-2,99	2,84-2,99	2,84-2,99	2,84-2,99
3,08-3,15	3,08-3,15	3,10-3,17	3,10-3,17	3,10-3,17
8,1	8,1	8,1	8,1	8,1
9,32	9,32	9,32	9,32	9,32
8700-12500	8700-12500	9250-11900	9250-11900	9250-11900

CLAAS è costantemente impegnata ad adeguare i propri prodotti alle esigenze pratiche. Pertanto, si riserva il diritto di apportare modifiche costruttive. Descrizioni, dati e foto sono indicativi e possono anche riguardare attrezzature non di serie fornibili a richiesta. Questo prospetto è stato stampato per una distribuzione a livello mondiale. Circa l'allestimento delle macchine, vi preghiamo di consultare il listino prezzi del vostro concessionario CLAAS. Per illustrare meglio le funzioni, alcune foto mostrano le macchine con dispositivi di protezione smontati; ciò è assolutamente sconsigliabile durante il lavoro. Al riguardo, vi preghiamo di consultare il libretto d'uso e manutenzione della macchina.

● Di serie ○ In opzione □ Disponibile – Non disponibile



CLAAS ITALIA S.p.A.
Via Torino, 9/11
I - 13100 Vercelli
Tel.: 0161 / 29 84 11
claas.com

601016140723 NO ME 0823 / PG98426